

CC-Q-238000 Trail Amateur  
 WRR-221 Trail LK 2  
 EZ- WRR-121 Trail LK 1

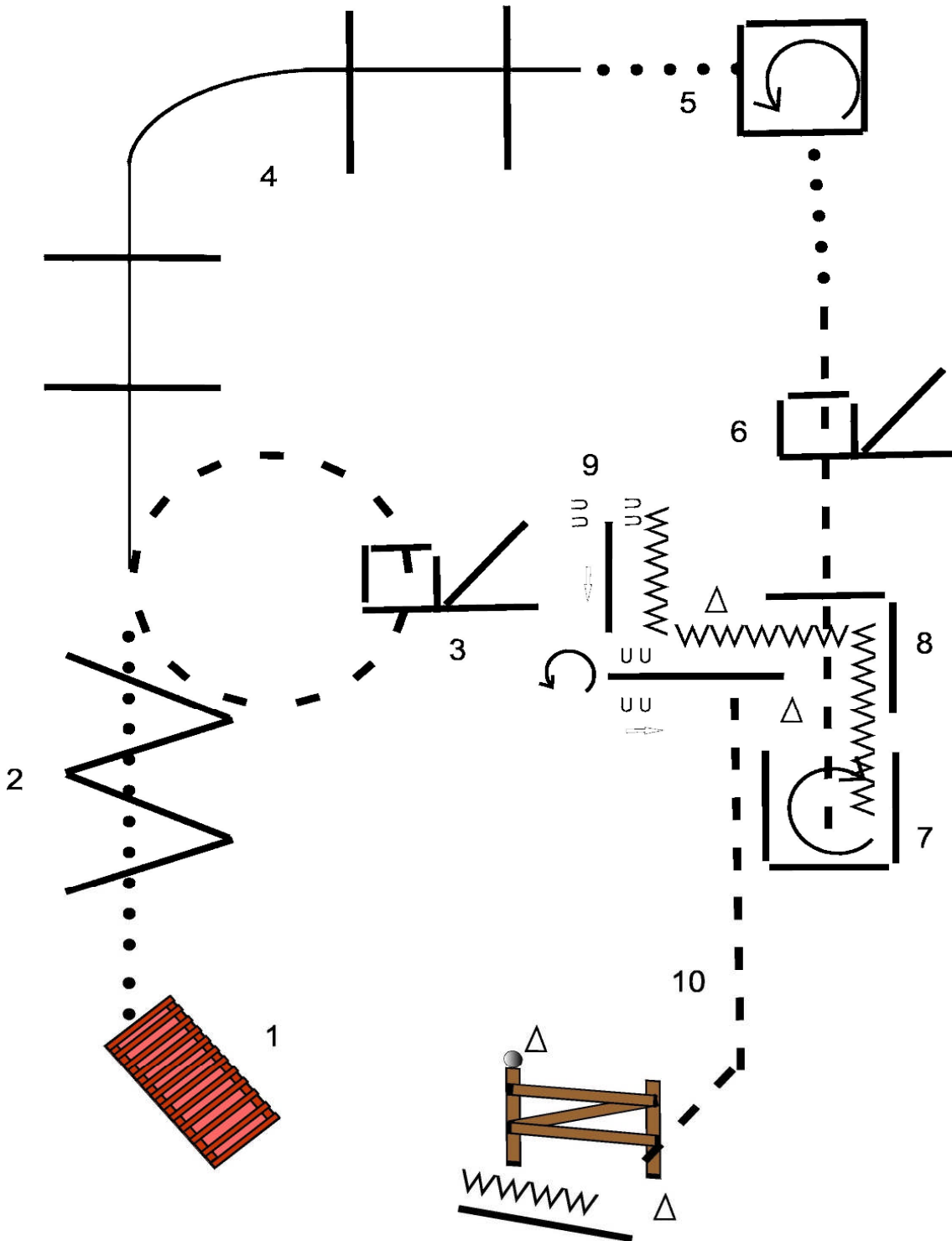

- 1.) Schritt - Brücke
- 2.) Schritt - "walk over"
- 3.) Trabvolte - "jog over"
- 4.) "lope over"
- 5.) Schritt - 270° links

- 6.) Schritt/Trab - jog-over - in
- 7.) 360° rechts
- 8.) rückwärts
- 9.) seitwärts rechts/drehen/links
- 10.) Trab - Tor - rückwärts

CC-Q-238002 Trail Novice Amateur  
 R-1380 TRAIL Rasse offen  
 WRR-421 TRAIL LK 4  
 CC-Q-438002 Trail Novice Youth  
 WRR-321 TRAIL LK 3

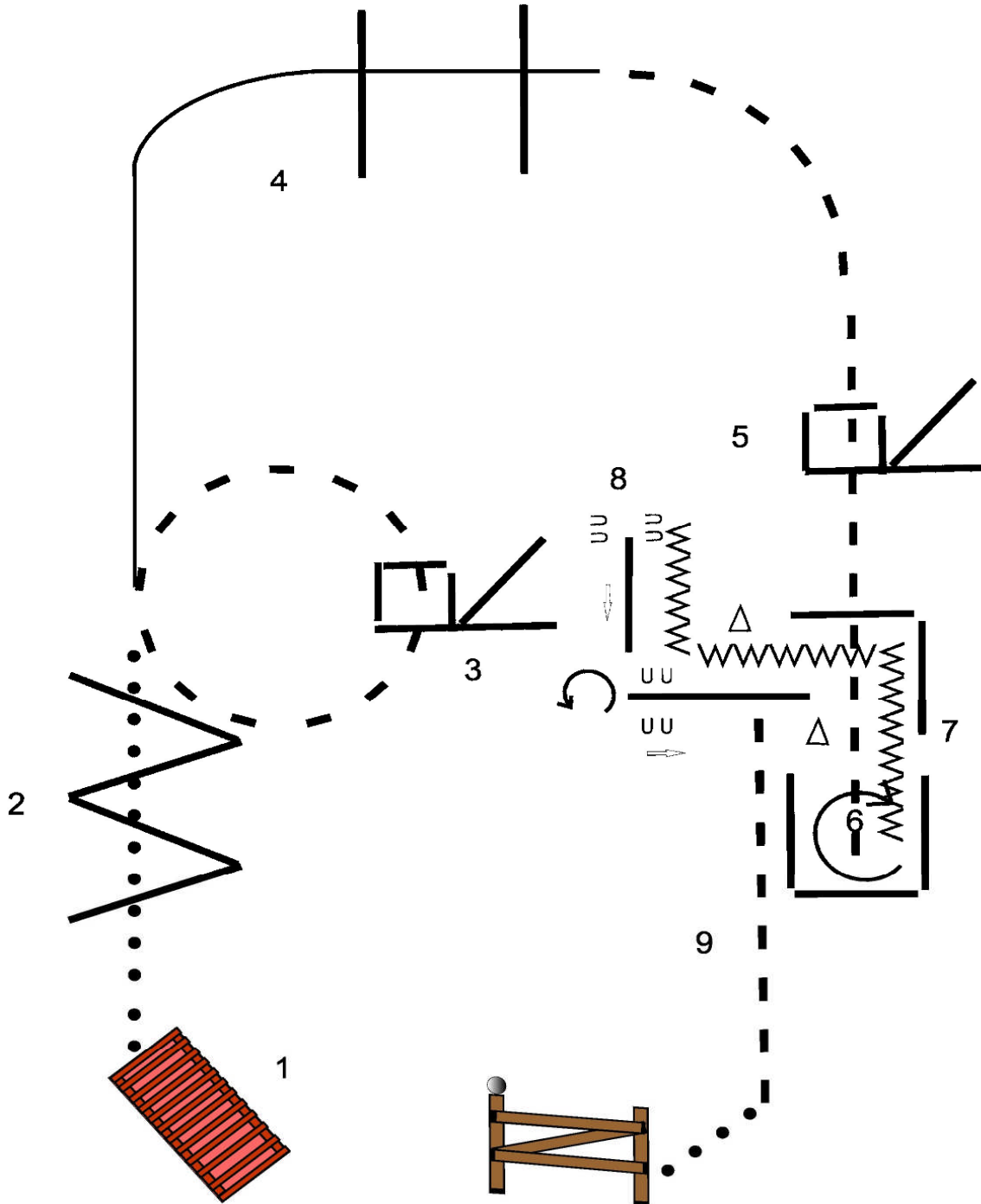

- 1.) Schritt - Brücke
- 2.) Schritt - "walk over"
- 3.) Trabvolte - "jog over"
- 4.) "lope over"
- 5.) Trab - jog over - in

- 6.) 360° rechts
- 7.) rückwärts
- 8.) seitwärts rechts/drehen/links
- 9.) Trab - Schritt - Tor

CC-Q-238102 Walk Trot TRAIL Novice Amateur  
 R-1381 Walk Trot TRAIL Rasse offen  
 WRR-521 TRAIL - Walk Trot Freizeitreiter

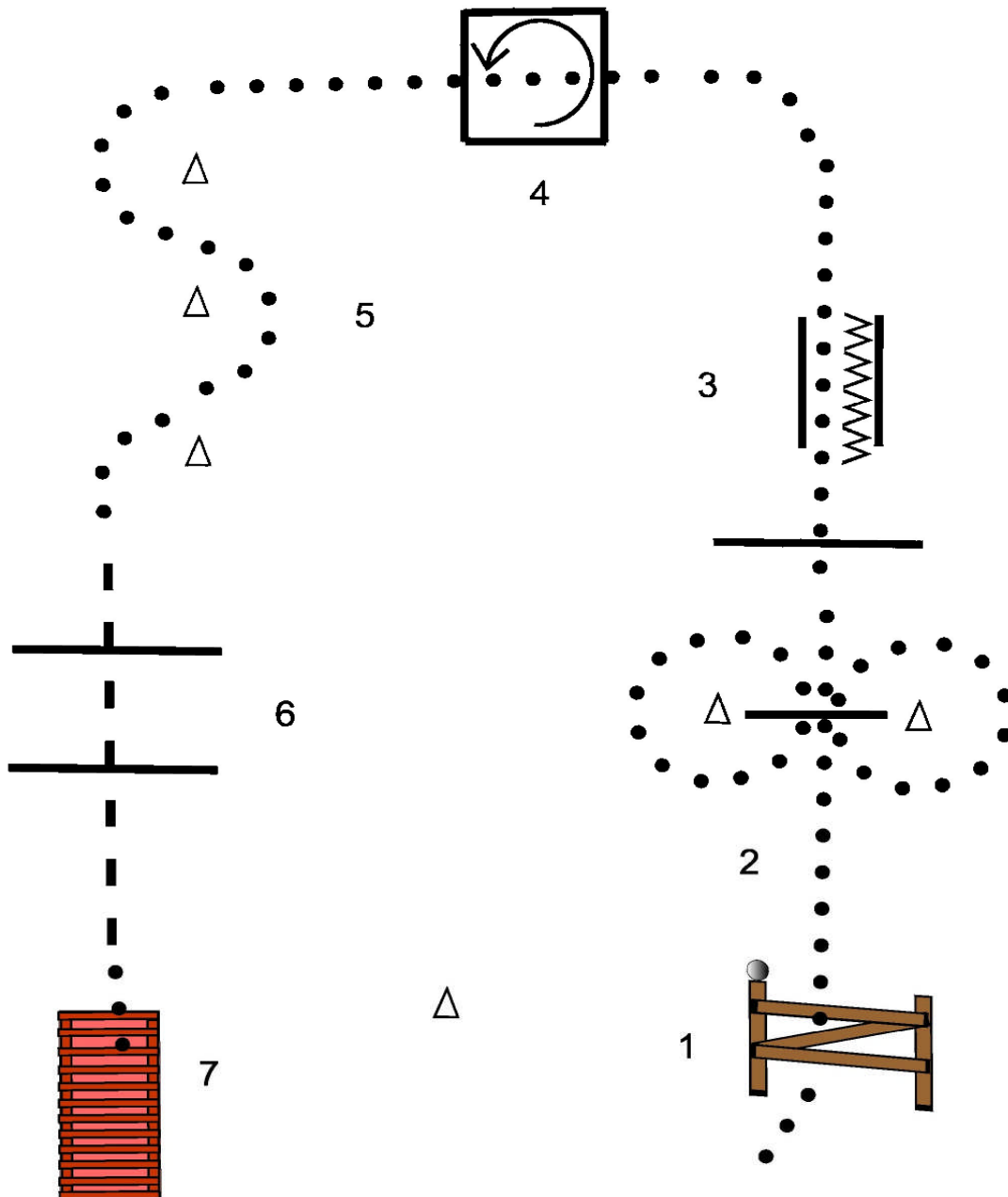

1.) Schritt - Tor - "walk over"

2.) Schritt "8" - "walk over"

3.) Schritt - in Gasse - rückwärts

4.) Schritt - 360° links

5.) Schritt - Slalom

6.) Trab - "jog over" - Trab

7.) Schritt - Brücke

CC-WRR-339 KINDERFÜHRTRAIL - LK 3  
 WRR-621 Trail or Handicap Open

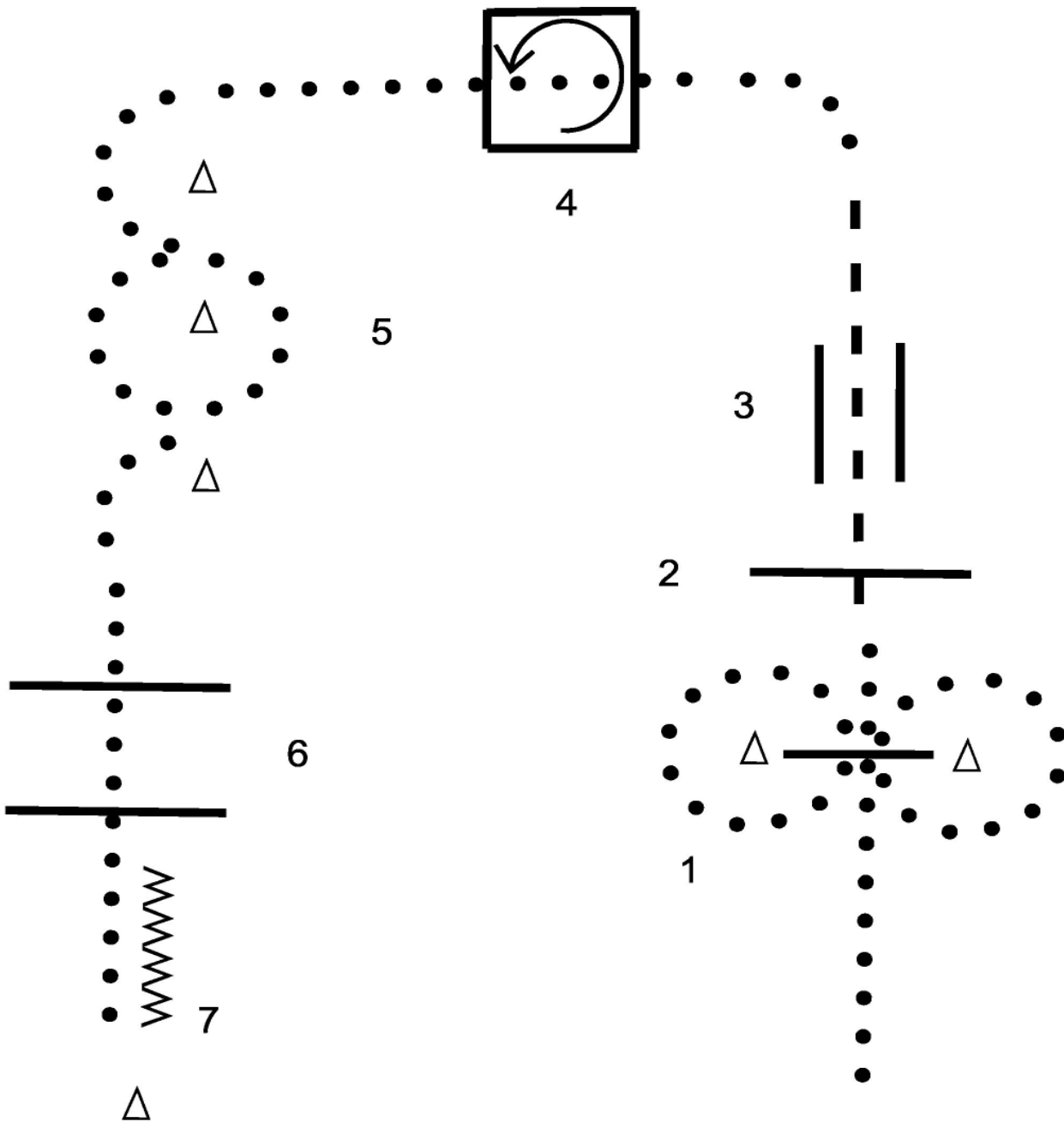

- 1.) Schrittvolgen über Walk over
- 2.) jog over
- 3.) Trab - jog over - durch
- 4.) Schritt - 360° links

- 5.) Schritt - wie gezeichnet
- 6.) Schritt - "walk over" - rückwärts

## **EZ-WRR-1121 Adventure Ranch TRAIL Open**

Pattern gibt es am Turniertag

EZ-WRR-131 HORSEMANSHIP LK 1  
CC-Q-240000 Western Horsemanship Amateur  
WRR-231 HORSEMANSHIP LK 2

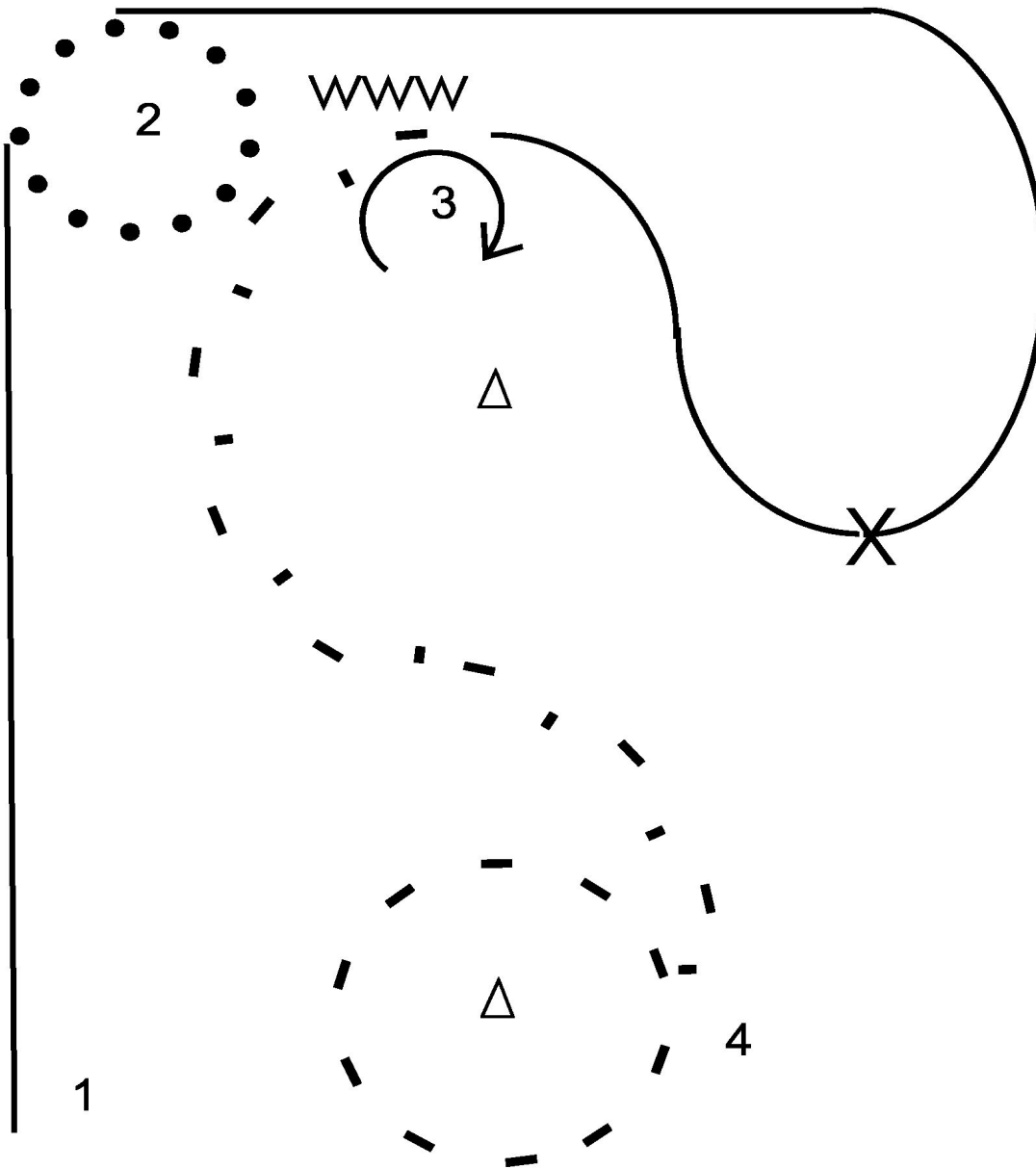

- 1.) Linksgalopp
- 2.) Schrittvolve  
Rechtsgalopp bei X einfacher  
oder fliegender Zirkel
- 3.) Stop - Pferdelaenge ruckwaerts, 360° rechts  
extended jog wie gezeichnet bis
- 4.) Jog-Volve - Stop verharren

**CC-Q-440002 Western HORSEMANSHIP Novice Youth**  
**WRR-331 Western HORSEMANSHIP LK 3**  
**CC-Q-240002 Western HORSEMANSHIP Novice Amateur**  
**R-1400-Western HORSEMANSHIP Rasse offen**  
**WRR-431 Western HORSEMANSHIP LK 4**

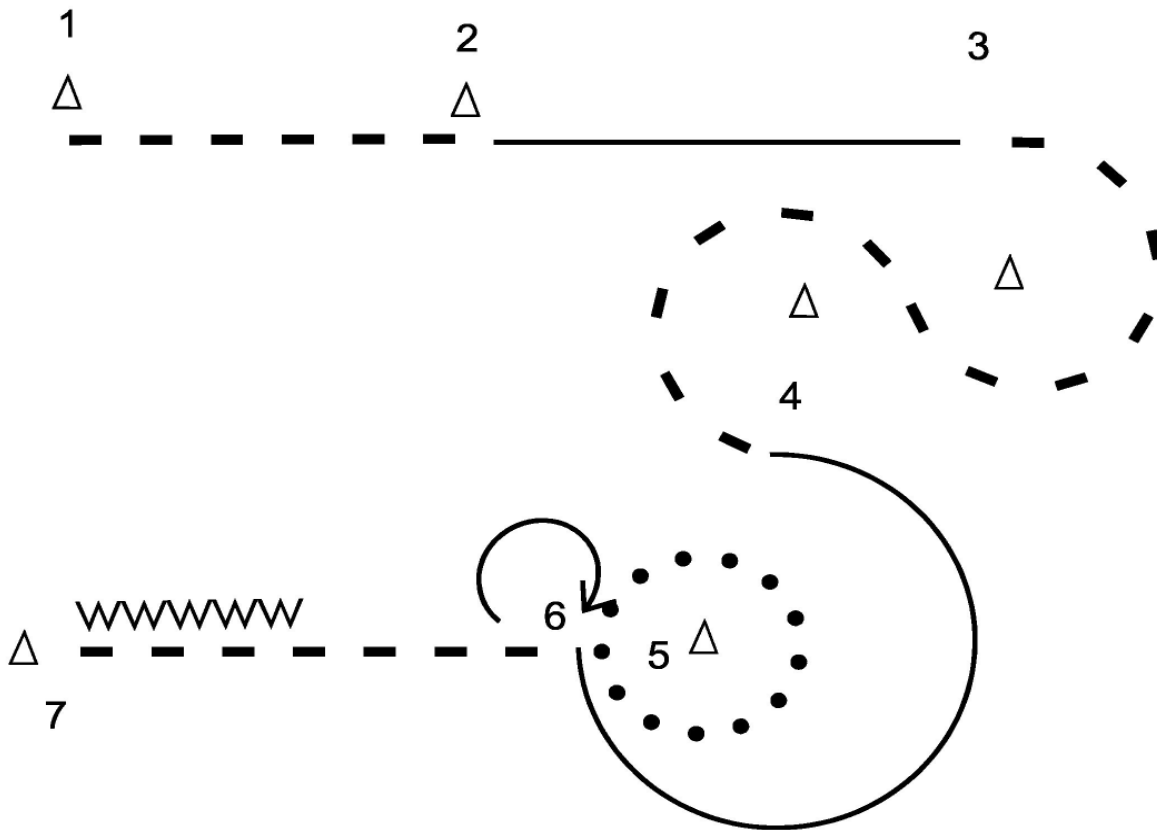

- 1.) Trab bis
- 2.) Rechtsgalopp bis
- 3.) Trab wie gezeichnet
- 4.) Rechtsgalopp
- 5.) Schrittvolte
- 6.) Stop - 90° rechts - Trab bis
- 7.) Stop - rückwärts

**CC-Q-240102 HORSEMANSHIP - Walk Trot Novice Amateur**  
**R-1401 HORSEMANSHIP - Walk Trot Rasse offen**  
**WRR-340 HORSEMANSHIP Walk Trot- LK 3**  
**WRR-531 HORSEMANSHIP Walk Trot- Freizeitreiter**

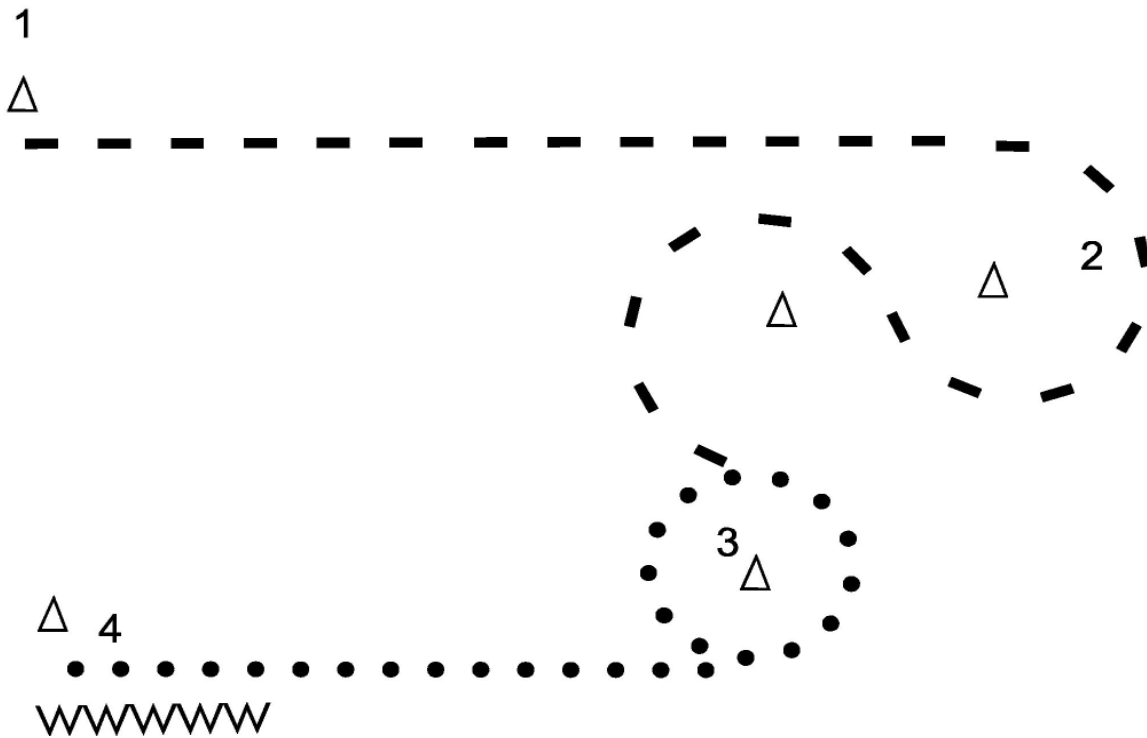

- 1.) Trab - bis
- 2.) Trab wie gezeichnet bis
- 3.) Schrittvolte 1 1/2 mal herum  
weiter Schritt bis
- 4.) Stop - rückwärtsrichten



**EZ -Q-252002 Hunt Seat Equitation Novice Amateur**  
**CC-Q-452002 Hunt Seat Equitation Novice Youth**  
**WRR-1360 Hunt Seat Equitation Open**

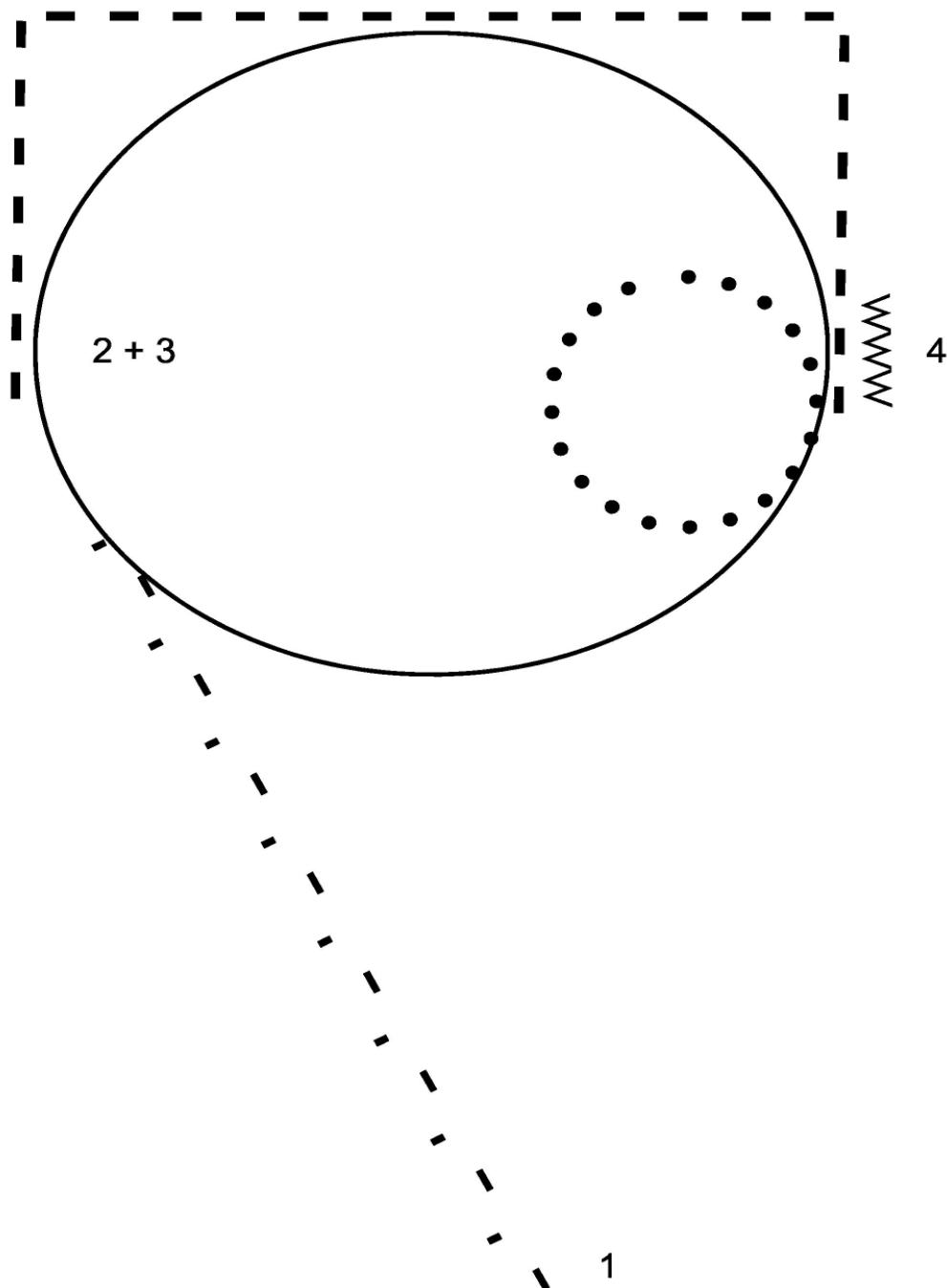

- 1.) Extended Trott
- 2.) Rechtsgaloppzirkel
- 3.) Trott wie gezeichnet
- 4.) Schrittvolve - Stop - Pferdelänge rückwärts

## EZ-Q-122000 SHOWMANSHIP at Halter Amateur

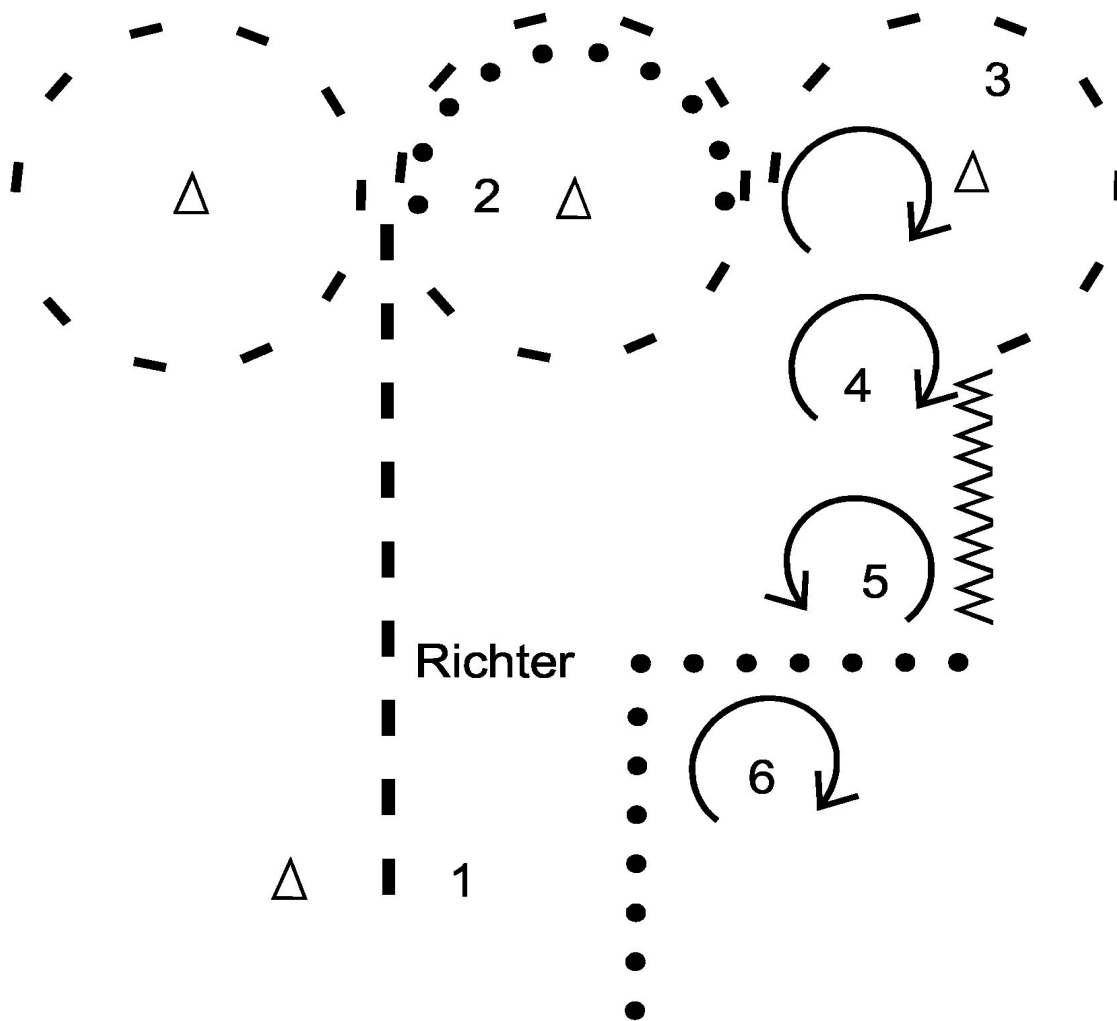

- 1.) Trab - Trab-Acht
- 2.) Schritthalbkreis - Stop - 180°rechts
- 3.) 3/4 Trabvolte bis
- 4.) 90° rechts - eine Pferdelänge rückwärts
- 5.) 90° links - Schritt bis zum Richter  
Set Up
- 6.) 270° rechts - im Schritt rausgehen

CC-Q-412002 SHOWMANSHIP at Halter Novice Youth  
 Q-212002 SHOWMANSHIP at Halter Novice Amateur  
 CC-R-2120 SHOWMANSHIP at Halter Rasse Offen  
 WRR-1438 SHOWMANSHIP at Halter Open

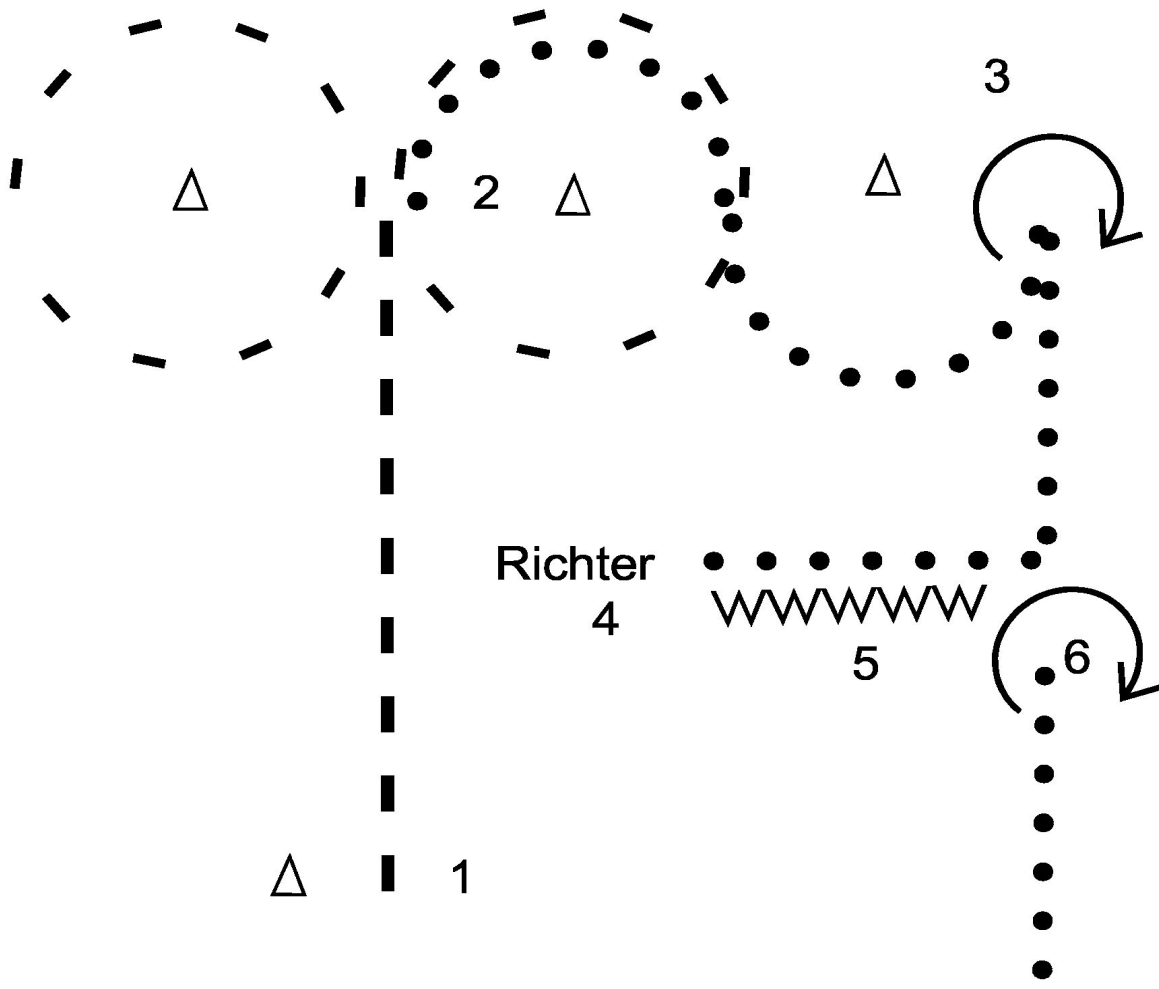

- 1.) Trab - Trab-Acht
- 2.) Schritt wie gezeichnet
- 3.) 180° rechts - Schritt wie gezeichnet bis
- 4.) Set Up
- 5.) danach eine Pferdelänge rückwärts
- 6.) 270° rechts - im Schritt rausgehen

CC-R-1383 TRAIL in HAND Rasse offen  
 WRR-1432 TRAIL in HAND - Open

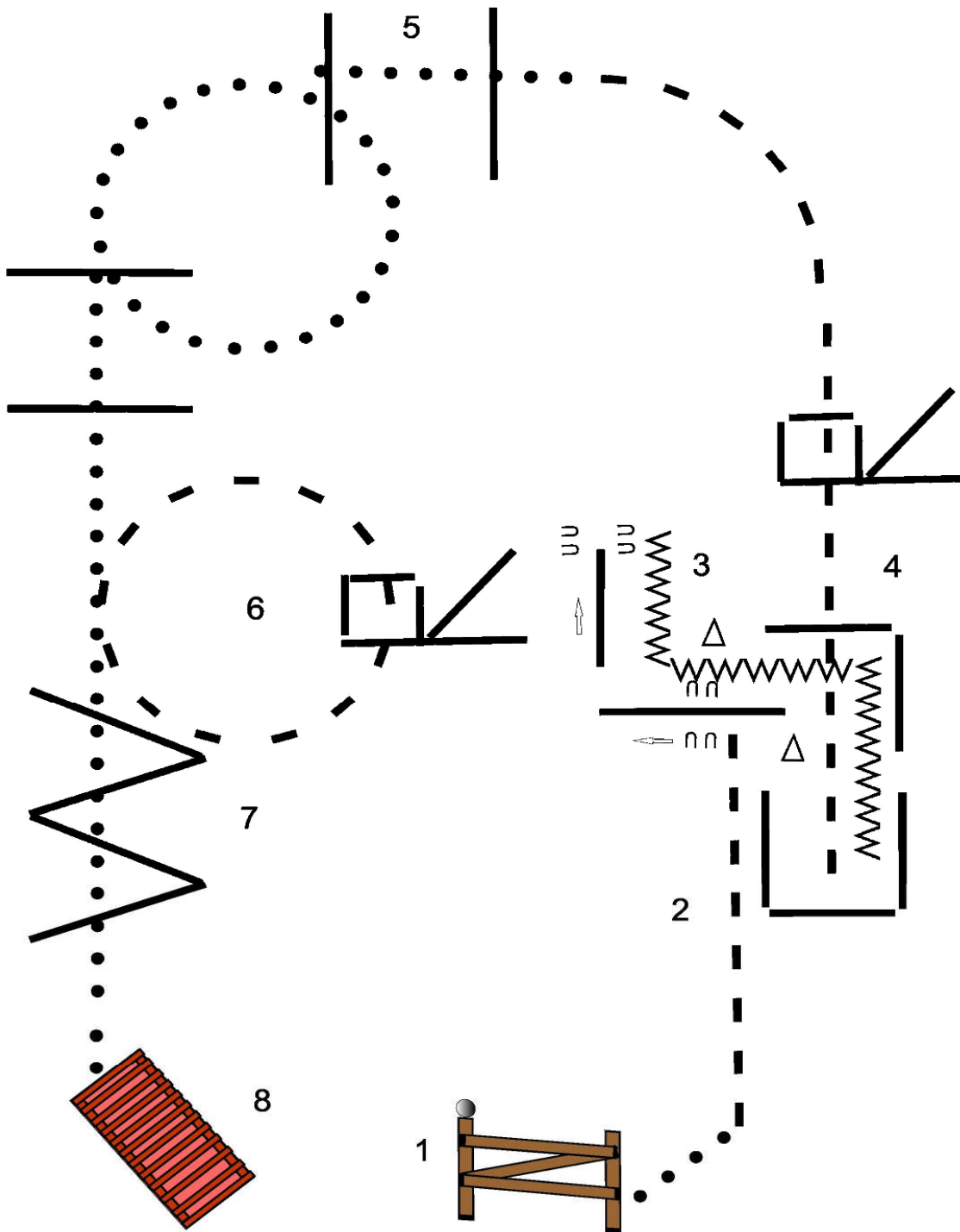

- 1.) Tor
- 2.) Trab seitwärts links
- 3.) rückwärts wie gezeichnet
- 4.) Trab - "jog over"

- 5.) Schritt - "walk over" mit Volte
- 6.) Schritt - Jogvolte mit "jog over"
- 7.) Schritt - "walk over"
- 8.) Schritt - Brücke

**CC-Q-234002 REINING Novice Amateur**

**R-1340 REINING Rasse Offen**

**WRR-401 REINING LK 4**

**CC-Q-434002 REINING Novice Youth**

**WRR-301 REINING LK 3**

Pattern #11 - WRR-Regelbuch

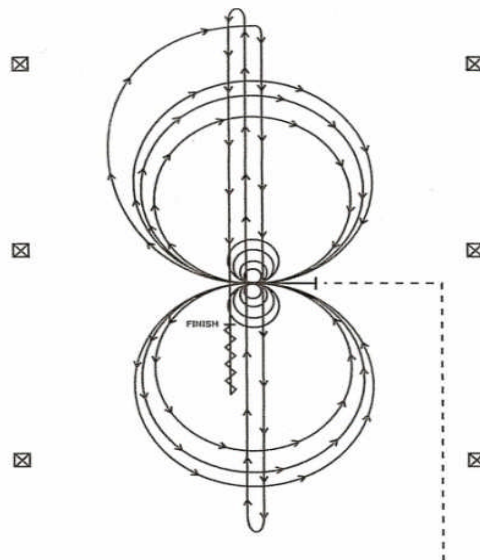

Der Reiter muss sein Pferd bis zur Mitte der Arena traben lassen. Sollte er das nicht tun, so ist der gesamte Ritt mit „0“ zu bewerten. Die Pferde müssen vor Beginn der Aufgabe in der Mitte stehen oder vom Schritt aus die Aufgabe starten.

Vier Spins links herum. Stop - Verharren.

Vier Spins rechts herum. Stop - Verharren.

Reite drei Zirkel nach rechts; den ersten Zirkel klein und langsam, die nächsten zwei Zirkel groß und schnell. Galoppwechsel in der Mitte der Arena.

Reite drei Zirkel nach links; den ersten Zirkel klein und langsam, die nächsten zwei Zirkel groß und schnell. Galoppwechsel in der Mitte der Arena.

Beginne einen großen, schnellen Zirkel nach rechts, schließe diesen Zirkel aber nicht. Schneller Galopp durch die Länge der Arena bis hinter den Endmarker, Roll Back nach rechts — kein Verharren.

Schneller Galopp durch die Länge der Arena bis hinter den Endmarker, Roll Back nach links — kein Verharren.

Schneller Galopp bis hinter den Mittelmarker und dann einen Sliding Stop. Rückwärts richten bis zur Mitte der Arena oder mindestens 3 Meter. Verharren.

Der Reiter muss das Zaumzeug beim dafür bestimmten Richter

**CC-Q-234000 REINING Amateur**  
**WRR-201 REINING LK 2**  
**EZ- WRR-101 REINING LK 1**  
Pattern #1 - WRR-Regelbuch

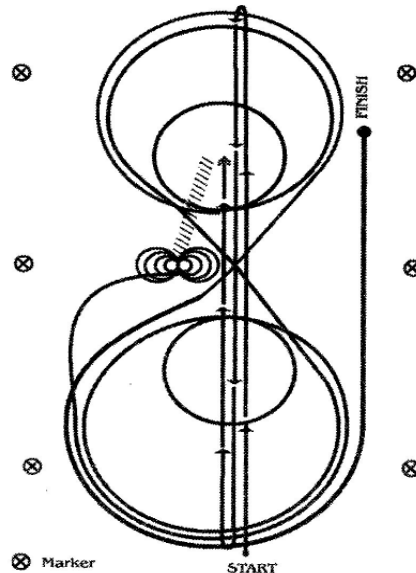

Schneller Galopp zum anderen Ende der Arena bis hinter den Endmarker, Roll Back nach links — kein Verharren.

Schneller Galopp zum entgegengesetzten Ende der Arena bis hinter den Endmarker, Roll Back nach rechts — kein Verharren.

Schneller Galopp bis hinter den Mittelmarker und Sliding Stop. Rückwärts richten bis zur Mitte der Arena oder mindestens 3 Meter. Verharren.

Vier Spins rechts herum.

Vier und ein Viertel Spin links herum, so dass das Pferd dann zur linken Seite der Arena blickt. Verharren.

Im Linksgalopp beginnend, reite drei Zirkel nach links; den ersten Zirkel groß und schnell, den zweiten Zirkel klein und langsam, den dritten Zirkel groß und schnell. Galoppwechsel in der Mitte der Arena.

Reite drei Zirkel nach rechts; den ersten Zirkel groß und schnell, den zweiten Zirkel klein und langsam, den dritten Zirkel groß und schnell. Galoppwechsel in der Mitte der Arena.

Beginne einen großen, schnellen Zirkel nach links, aber schließe diesen Zirkel nicht. Schneller Galopp gerade an der rechten Seite der Arena entlang bis hinter den Mittelmarker und dann, mindestens 6 Meter von der Bande entfernt, einen Sliding Stop. Verharren, um das Ende Aufgabe anzuzeigen.

Der Reiter muss das Zaumzeug beim dafür bestimmten Richter abnehmen.

**CC-Q-236002 WESTERN RIDING Novice Amateur**  
**R-1360 WESTERN RIDING Rasse offen**  
**CC-Q-436002 WESTERN RIDING Novice Youth**  
**WRR-341&441 WESTERN RIDING Lk 3 & LK 4**  
Pattern #6 - WRR-Regelbuch

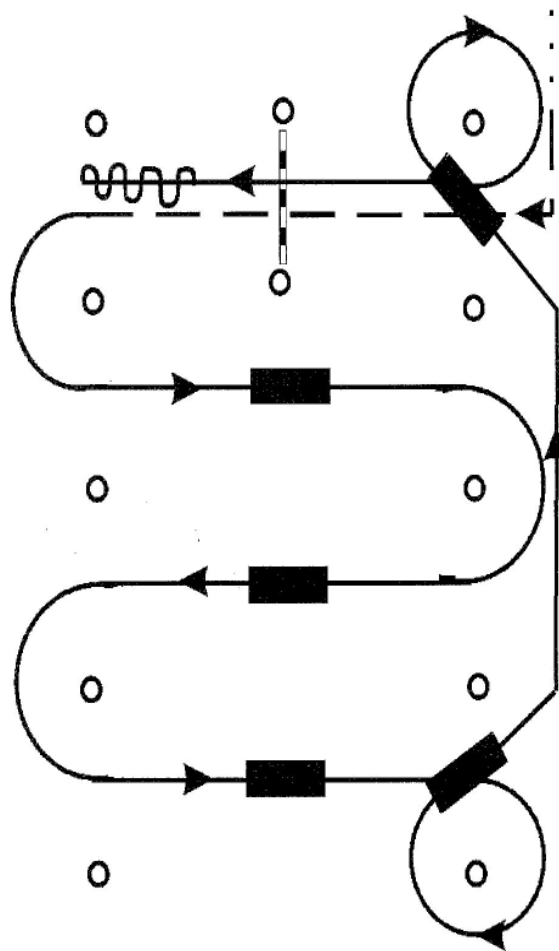

Schritt bis in Höhe des Markers, Übergang zum Trab, Trab über die Stange.

Übergang zum Linksgalopp.

Erster Wechsel auf der Mittellinie.

Zweiter Wechsel auf der Mittellinie.

Dritter Wechsel auf der Mittellinie.

Volte und erster Wechsel im Wechselbereich.

Zweiter Wechsel im Wechselbereich und Volte.

Galopp über die Stange.

Galopp bis in Höhe der Marker, Stopp und Rückwärtsrichten.

**CC-Q-23600 WESTERN RIDING Amateur**  
**WRR-141 & 241 - WESTERN RIDING LK 1 & LK 2**  
Pattern #1 - WRR Regelbuch

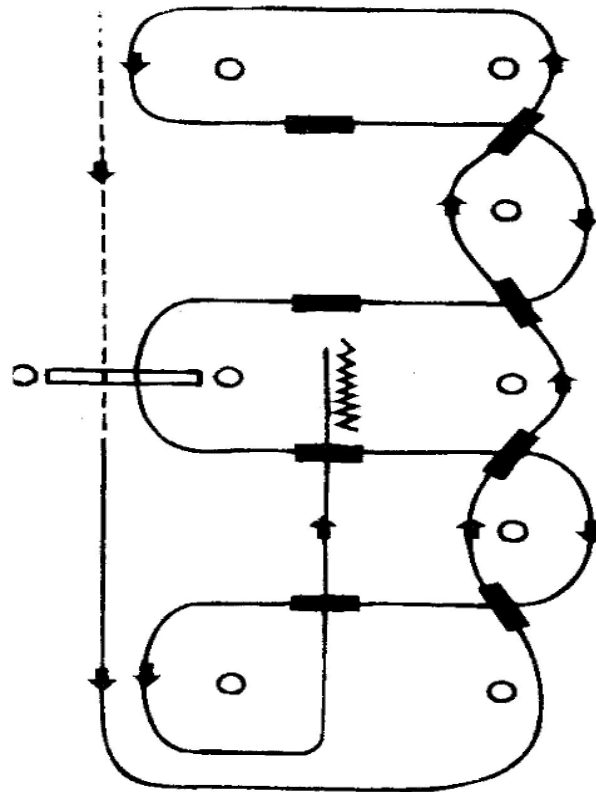

Schritt bis zum Marker, Übergang zum Trab, Trab über die Stange.

Übergang zum Linksgalopp.

Erster Wechsel im Wechselbereich.

Zweiter Wechsel im Wechselbereich.

Dritter Wechsel im Wechselbereich.

Vierter Wechsel im Wechselbereich.

Erster Wechsel auf der Mittellinie.

Zweiter Wechsel auf der Mittellinie.

Galopp über die Stange.

Dritter Wechsel auf der Mittellinie.

Vierter Wechsel auf der Mittellinie.

Galopp bis zur Mitte der Arena, Stopp und Rückwärtsrichten.



## EZ-WRR SUPER HORSE OPEN

### Pattern #1 - WRR-Regelbuch

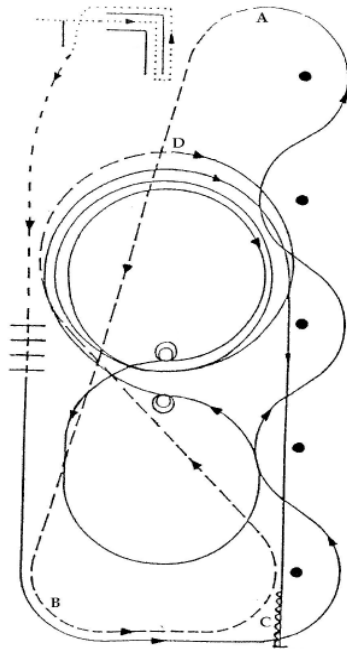

Öffnen, Durchreiten und Schließen des Tores.

Rückwärtsrichten durch ein „Stangen-L“.

Seitwärtsrichten über die äußere Stange des „Stangen-L“ nach rechts.

Antraben, „Trott Over“, Übergang in den Linksgalopp.

Erster Galoppwechsel im Wechselbereich.

Zweiter Galoppwechsel im Wechselbereich.

Dritter Galoppwechsel im Wechselbereich.

Vierter Galoppwechsel im Wechselbereich.

Starker Trab von A nach B.

Übergang zum Trab, Trab nach C.

Starker Trab von C nach D.

Übergang zum Rechtsgalopp, eineinhalb große, schnelle Zirkel nach rechts, ein kleiner, langsamer Zirkel nach rechts.

Stopp am Mittelpunkt der Arena; zwei Spins rechts.

Ein kleiner, langsamer Zirkel nach links.

Stopp am Mittelpunkt der Arena; zwei Spins links.

Ein Zirkel im Rechtsgalopp beginnend, schließe diesen Zirkel aber nicht.

Schneller Galopp entlang der langen Seite der Arena bis zum Ende der Bahn (nicht mehr nach dem letzten Marker), Sliding Stop, 10 Tritte rückwärtsrichten.

Der Reiter muss das Zaumzeug beim dafür bestimmten Richter

**EZ-WRR-1111 Ranch Horse Riding Open**  
**EZ-Q-243002 Ranch Riding Novice Amateur**  
**EZ-Q-443002 Ranch Riding Novice Youth**  
**CC-Q-243000 Ranch Riding Amateur**  
**R-1430 Ranch Riding Rasse offen**  
 Pattern 3 - WRR-Regelbuch

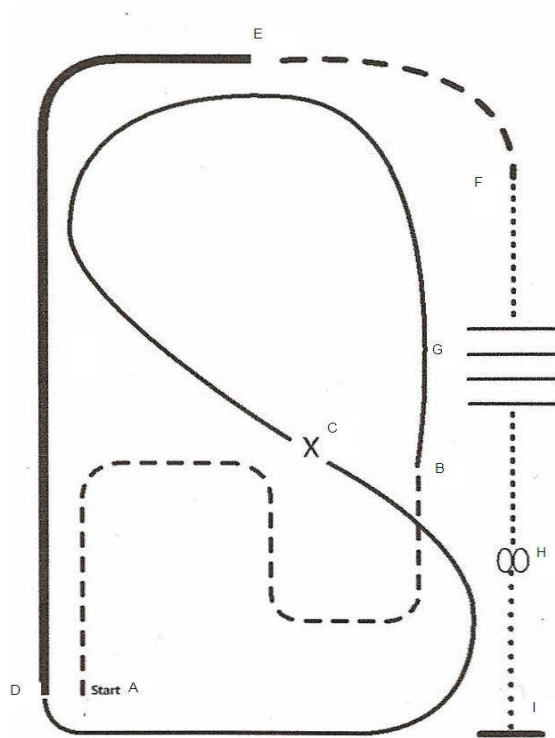

- A. jog (Trab) - Serpentine
- B. lope (links angaloppieren)
- C. einfacher oder fliegender Galoppwechsel zur Rechtsgalopp (lope)
- D. extended lope (verstärkter Galopp)
- E. extended jog (verstärkter Trab)
- F. jog (Trab)
- G. „jog over“ (Trab über die Stangen)
- H. anhalten – 360° Drehung rechts und links (egal womit beginnend) – walk (Schritt)
- I. anhalten