

B - Schotten

Hessenmeisterschaft

31.07. - 02.08. 2015



Patternübersicht

Ranch Riding:	
LK 4 A/B	17
LK 3 A/B	13
LK 1/2 jun	6
LK 1/2 B	6
LK 1/2 A sen	6
M - LK 1/2 A/B jun/sen	5
Mannschaftswettbewerb	13

Superhorse:	
LK 1/2 A/B	1
M - LK 1/2 A/B	5

Reining:	
LK 4 A/B	12
LK 3 A/B	6
LK 1/2 A/B	7
M - LK 1/2 B	11
M - LK 1/2 A sen	10
M - LK 1/2 jun	8
Mannschaftswettbewerb	1

Western Riding:	
LK 1/2 A sen	8
LK 1/2 B + 3A	8
LK 2 jun	8
M - LK 1/2 B	6
M - LK 1/2 A sen	4
M - LK 1/2 jun	6

Jungpferdeprüfungen:	
Trail 4-jährig	2
Trail 5-jährig	3
Basis 4-jährig	2
Basis 5-jährig	1
Reining 4-jährig	1
Reining 5-jährig	1



2015 Ranch Riding Pattern 6 (Arenagröße mind. 20x40): LK 1/2 A/B

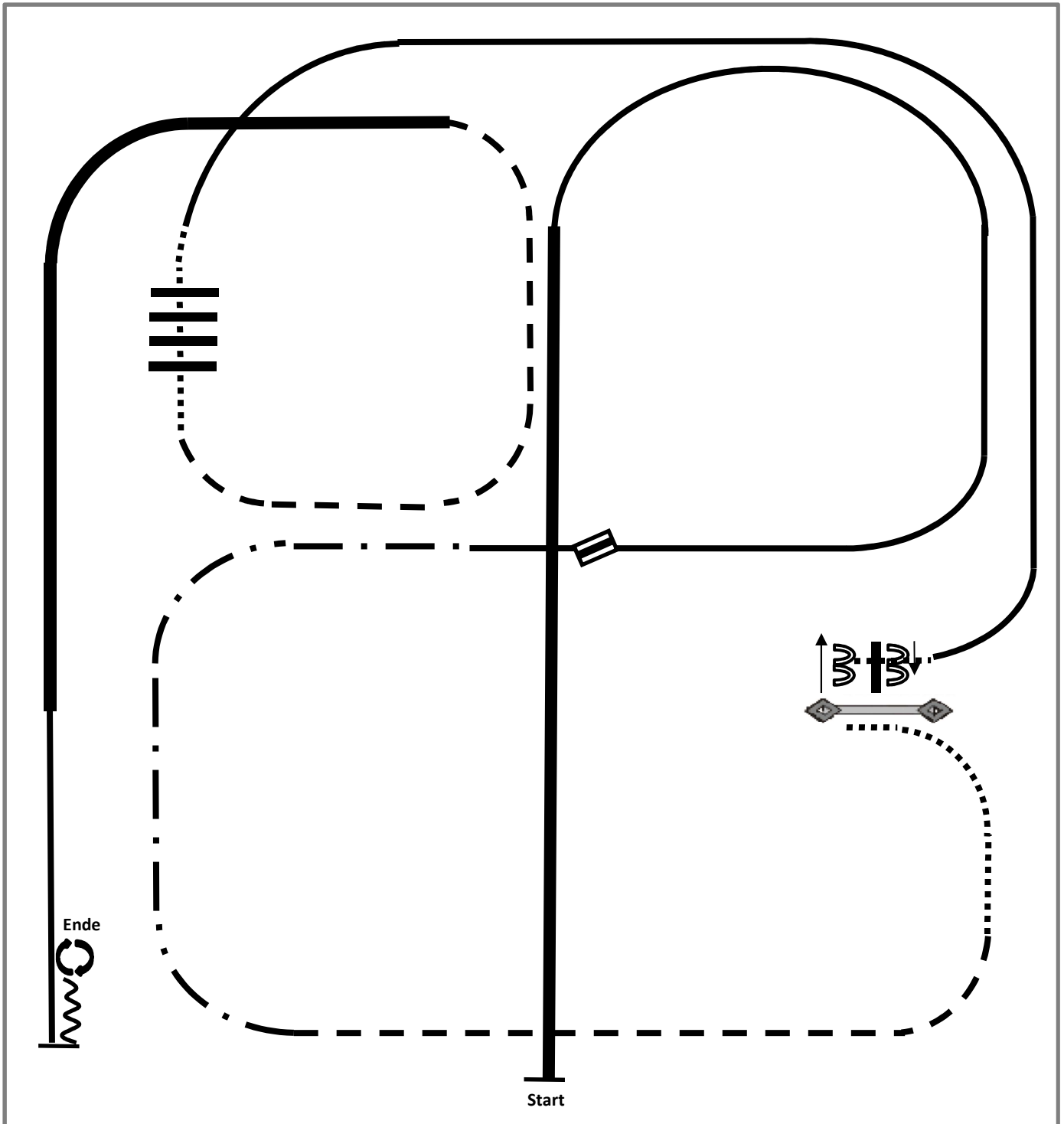

- | | |
|--------------------------------|---|
| 1.Ext Lope right lead | 8.Sidepass left, right ½ way |
| 2.Lope right lead | 9.Walk over, Lope left lead |
| 3.Change leads, Lope left lead | 10.Walk over |
| 4.Ext. Trot | 11.Trot |
| 5.Trot | 12.Ext. Lope left lead, Lope left lead |
| 6.Walk | 13.Stop, Back |
| 7.Gate right hand push | 14.Turn 360° each direct.(either way 1st) |

	Back
	Lope
	Ext. Lope
	Trot
	Ext. Trot
	Walk
	Lead change flying/simple



2015 Ranch Riding Pattern 13 (Arenagröße mind. 20x40): LK 1-3 A/B

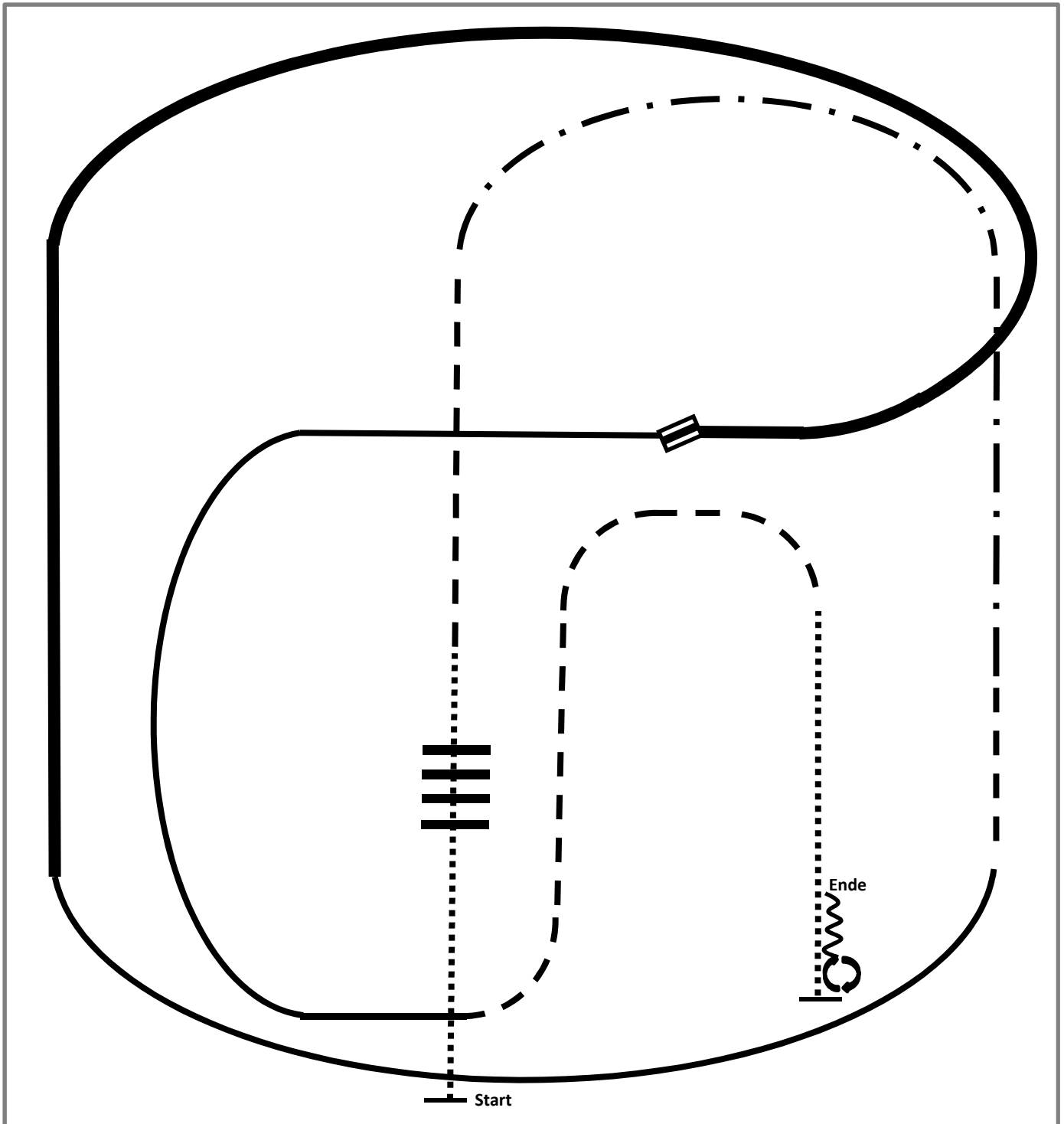

- 1.Walk over
- 2.Trot
- 3.Ext.Trot, Trot
- 4.Lope right lead
- 5.Ext. Lope right lead
- 6.Change leads
- 7.Lope left lead

- 8.Trot
- 9.Walk
- 10.Stop, Turn 360° each direction
(either way first)
- 11.Back

	Back
	Lope
	Ext. Lope
	Trot
	Ext. Trot
	Walk
	Lead change flying/simple



2015 Ranch Riding Pattern 17 (Arenagröße mind. 20x40): LK 4/5 A/B

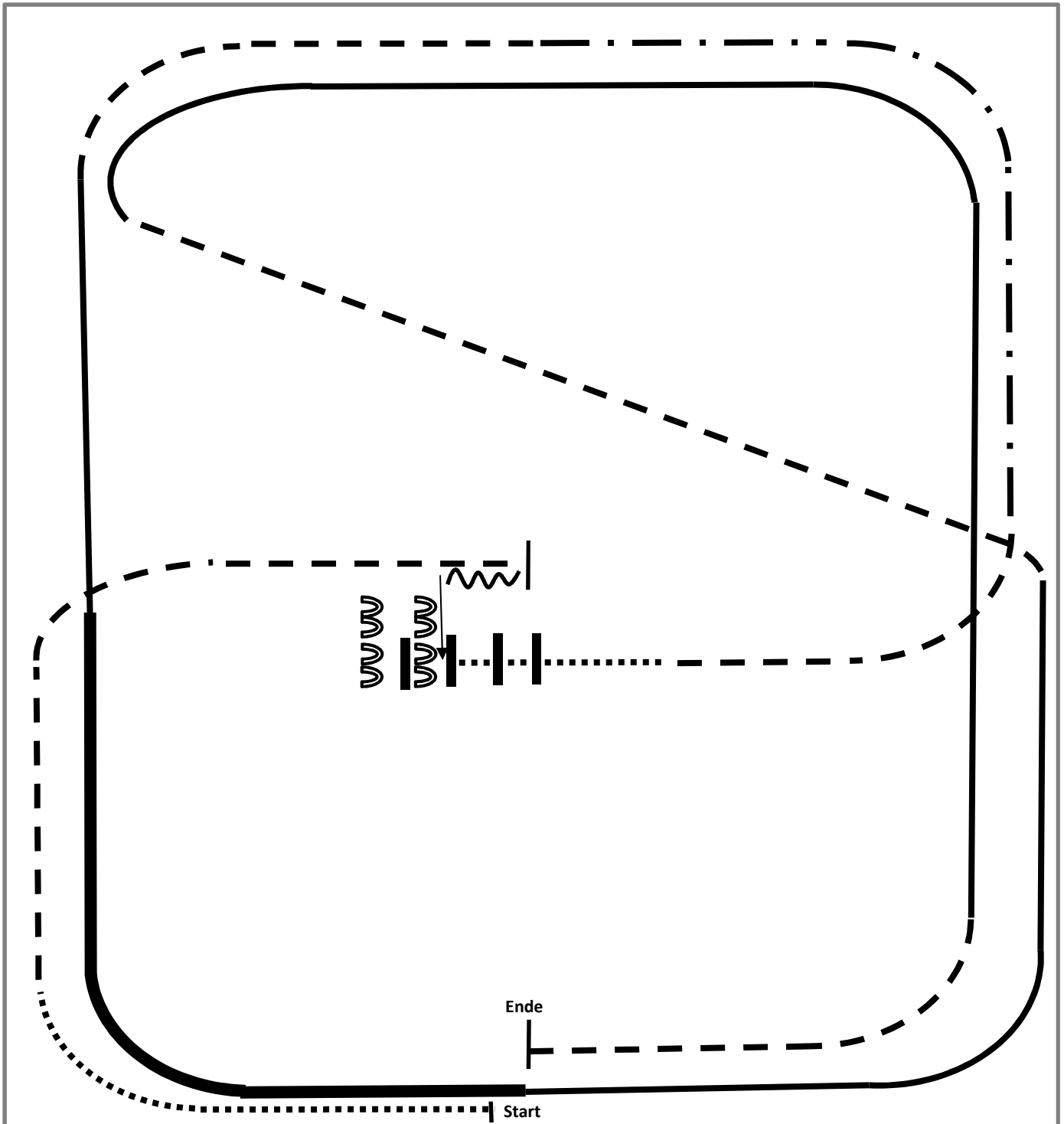

- 1.Walk
- 2.Trot
- 3.Stop, Back
- 4.Sidepass right ½ way
- 5.Walk over
- 6.Trot
- 7.Ext. Trot, Trot

- 8.Lope left lead
- 9.Ext. Lope left lead
- 10.Lope left lead
- 11.Trot
- 12.Lope right lead
- 13.Jog, Stop

	Back
	Lope
	Ext. Lope
	Trot
	Ext. Trot
	Walk
	Lead change flying/simple



2015 Ranch Riding Pattern 5 (Arenagröße mind. 25x50): Q LK 1/2 A/B, M LK 1/2 A/B, LK 1/2 A/B

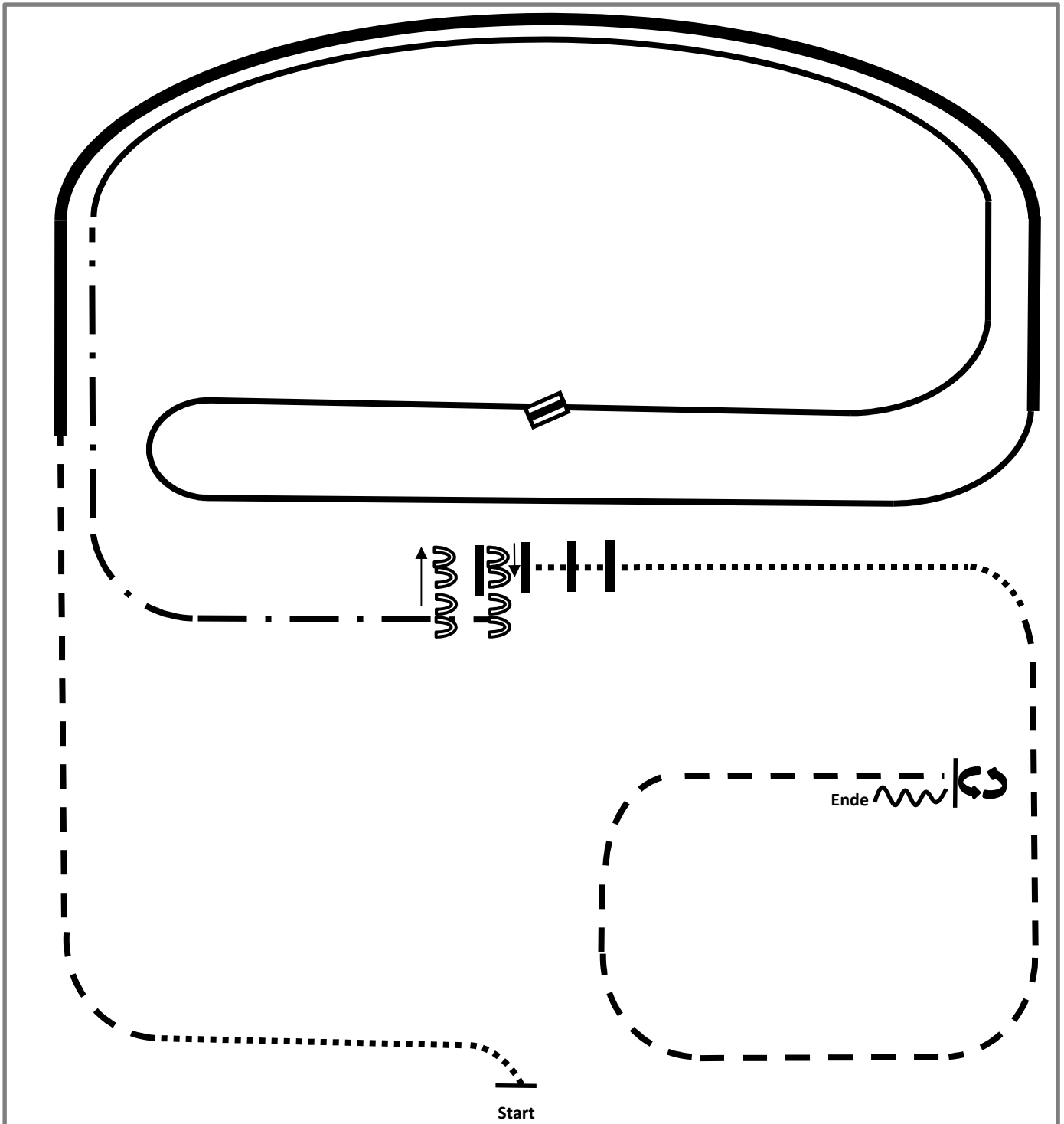

- 1.Walk
- 2.Trot
- 3.Ext. Lope right lead
- 4.Lope right lead
- 5.Change leads
- 6.Lope left lead
- 7.Ext. Trot

- 8.Stop, Sidepass left, right ½ way
- 9.Walk over
- 10.Walk
- 11.Trot
- 12.Stop, Turn **left** 360°, Back

	Back
	Lope
	Ext. Lope
	Trot
	Ext. Trot
	Walk
	Lead change flying/simple

B - Schotten
Hessenmeisterschaft
31.07. - 02.08. 2015

Showmanship at Halter

LK 1/2 A/B

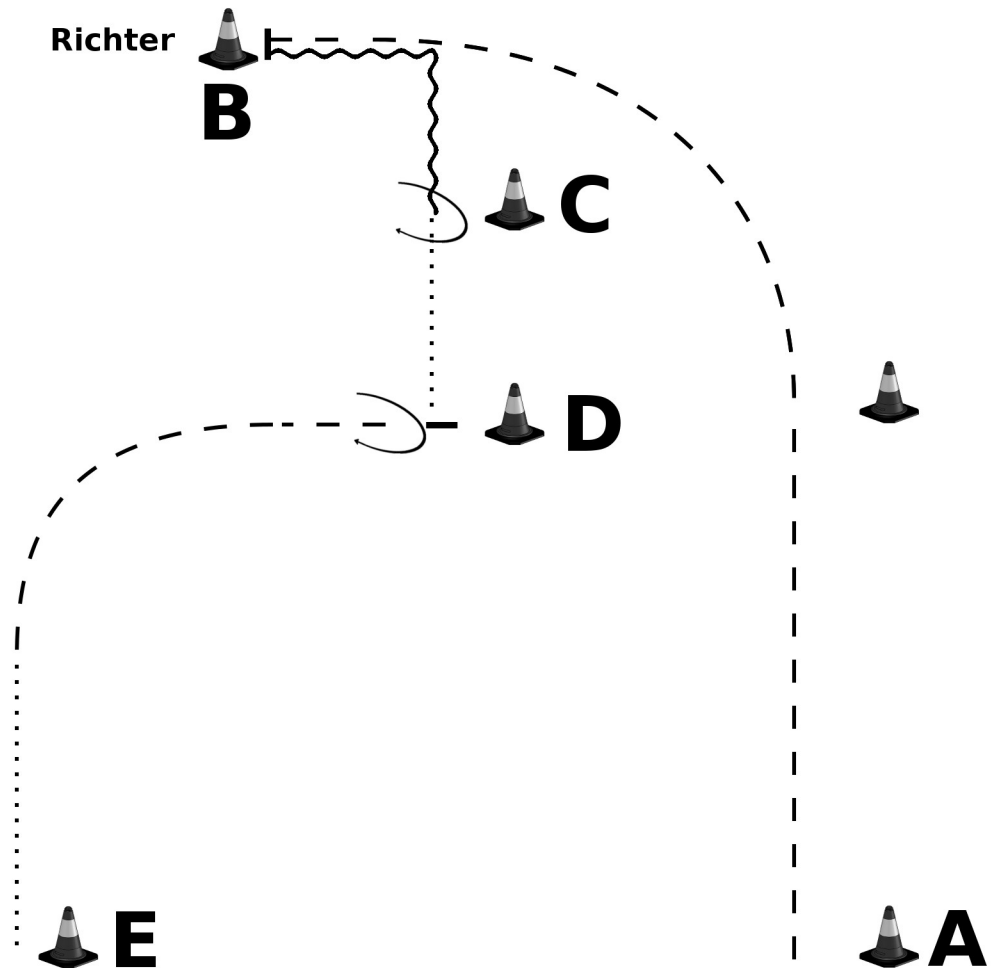

1. Jog von A nach B, Stop, Set up
2. Back up nach C
3. 180° HHW rechts, Walk nach D
4. Bei D stop, 90° HHW rechts
5. Jog
6. Walk zu E

B - Schotten
Hessenmeisterschaft
31.07. - 02.08. 2015

Showmanship at Halter

LK 3 A/B

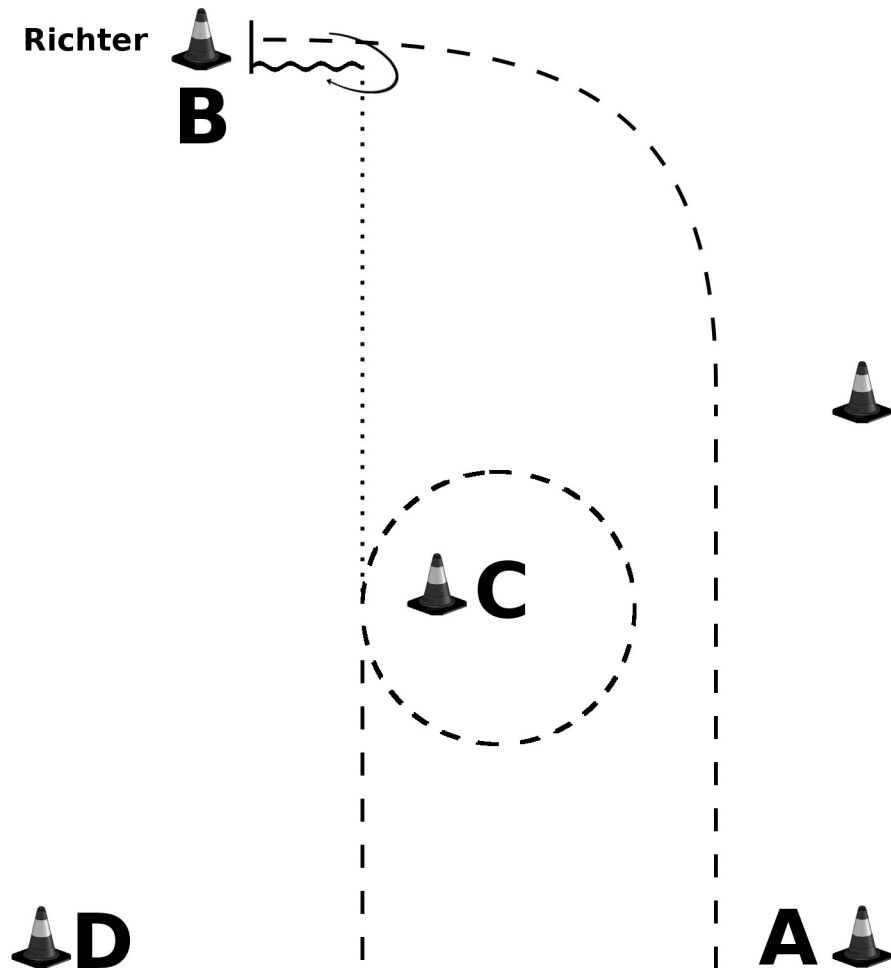

1. Jog von A nach B, Stop, Set up
2. Back up, 270° HHW rechts
4. Walk zu C.
5. Jog Volte um C
6. Jog zu D

B - Schotten
Hessenmeisterschaft
31.07. - 02.08. 2015

Showmanship at Halter

LK 4 A/B

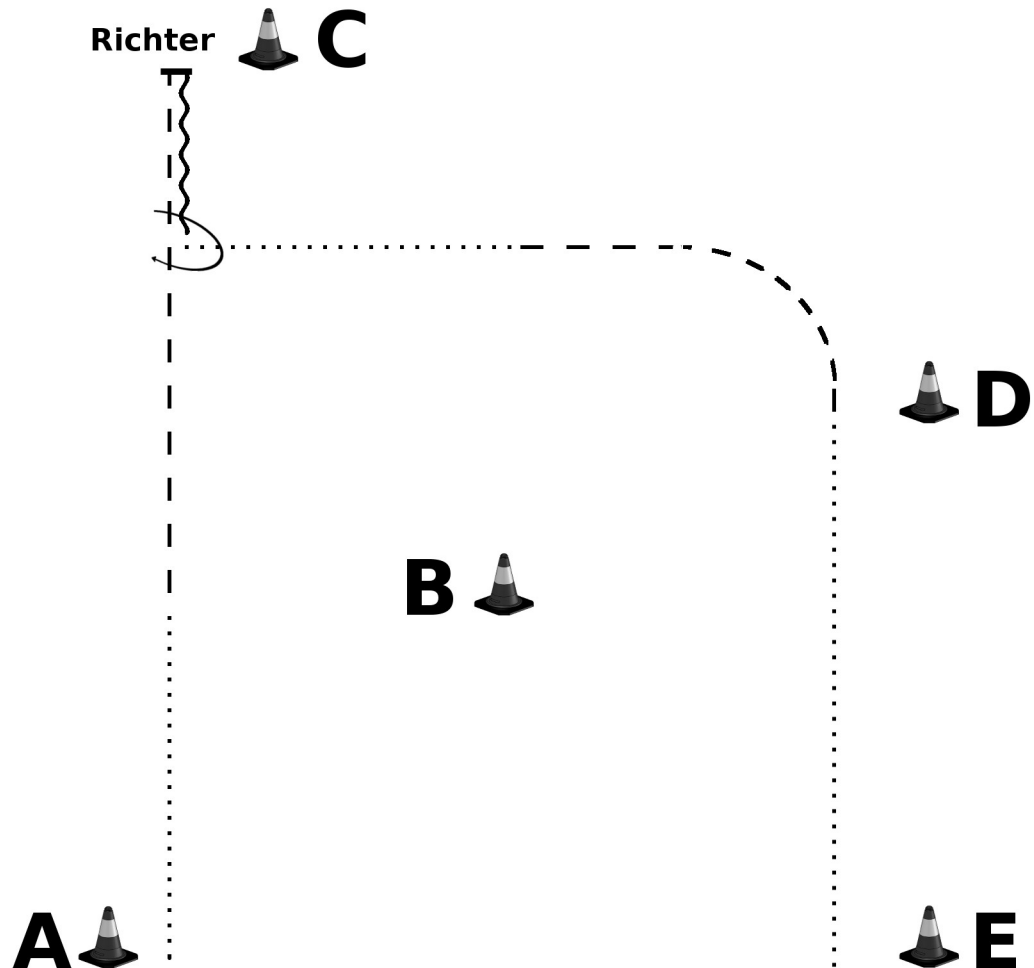

1. Walk von A nach B
2. Jog von B nach C
3. Stop, Set up
4. Back up, 90° HHW rechts
5. Walk, bei B Jog
6. Bei D Walk zu E

B - Schotten
Hessenmeisterschaft
31.07. - 02.08. 2015

Showmanship at Halter

M LK 1/2 A/B

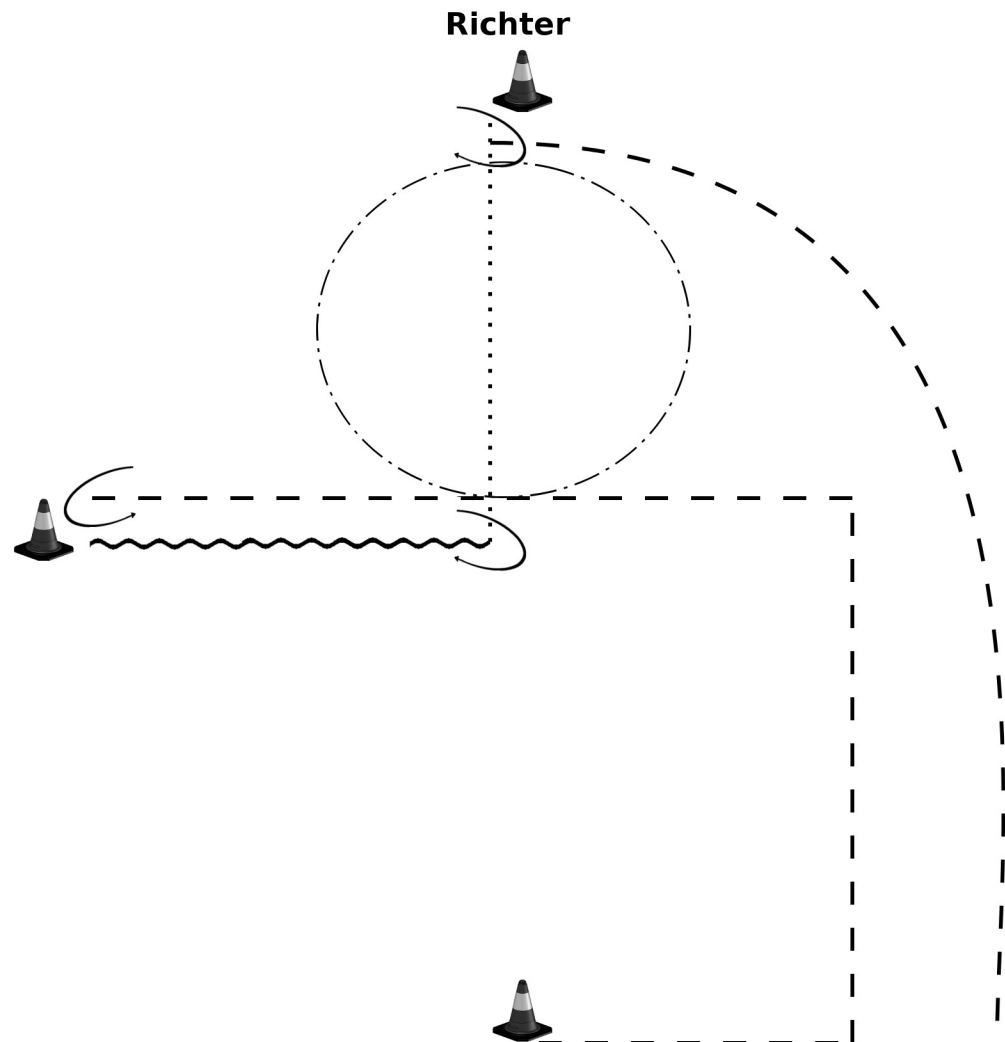

1. Trot two corners as shown
2. Extended trot one Circle, trot to B
3. Stop, Turn 360° left, Backup
4. Turn 450° right, walk to C
5. Setup
6. Turn 90° right, jog to warm up area

B - Schotten
Hessenmeisterschaft
31.07. - 02.08. 2015

Trail

LK 1/2 sen

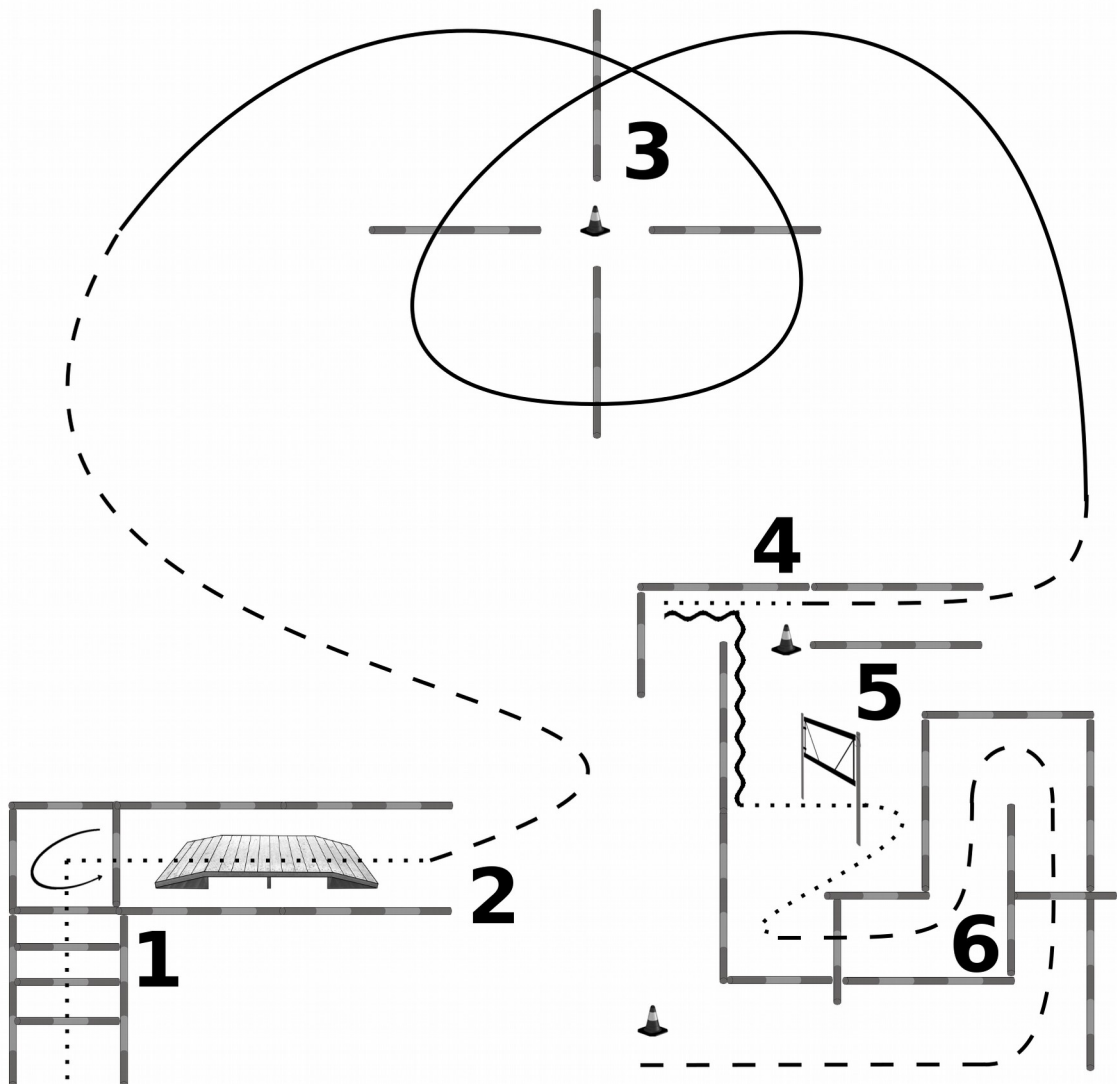

1. Walk over, Drehung 270° links
2. Walk out, Brücke, Walk, Jog
3. Lope Over, Jog
4. Walk, Backup
5. Tor, Walk
6. Jog Over

B - Schotten
Hessenmeisterschaft
31.07. - 02.08. 2015

Trail

LK 1/2 jun

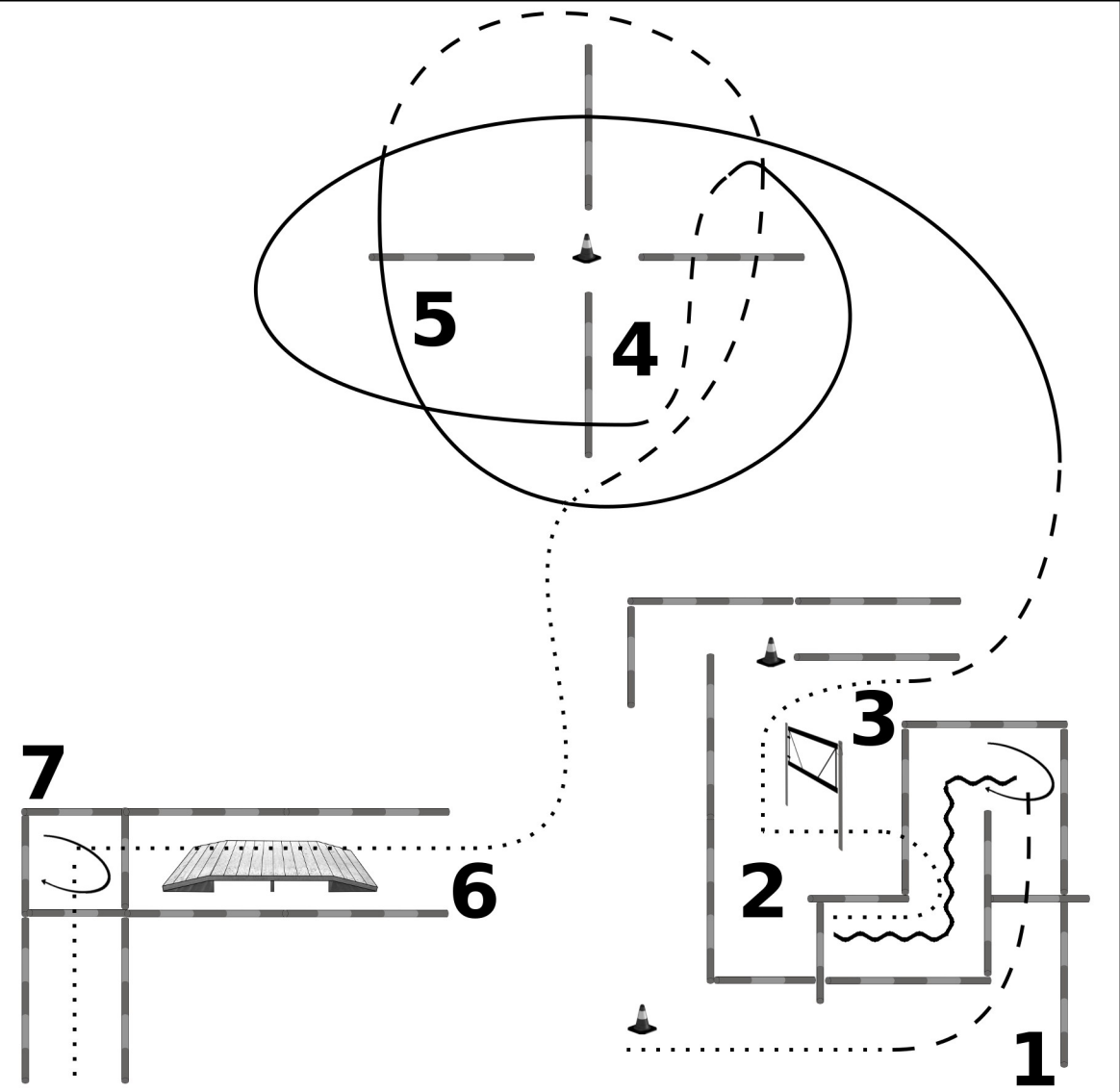

1. Walk, Jog Over, Stop
2. Drehung 90° rechts, Backup, Walk Over
3. Tor, Walk Jog
4. Lope, Jog
5. Lope, Jog
6. Walk, Brücke
7. Walk Over, Drehung 270° rechts, Walk out

B - Schotten
Hessenmeisterschaft
31.07. - 02.08. 2015

Trail

LK 3

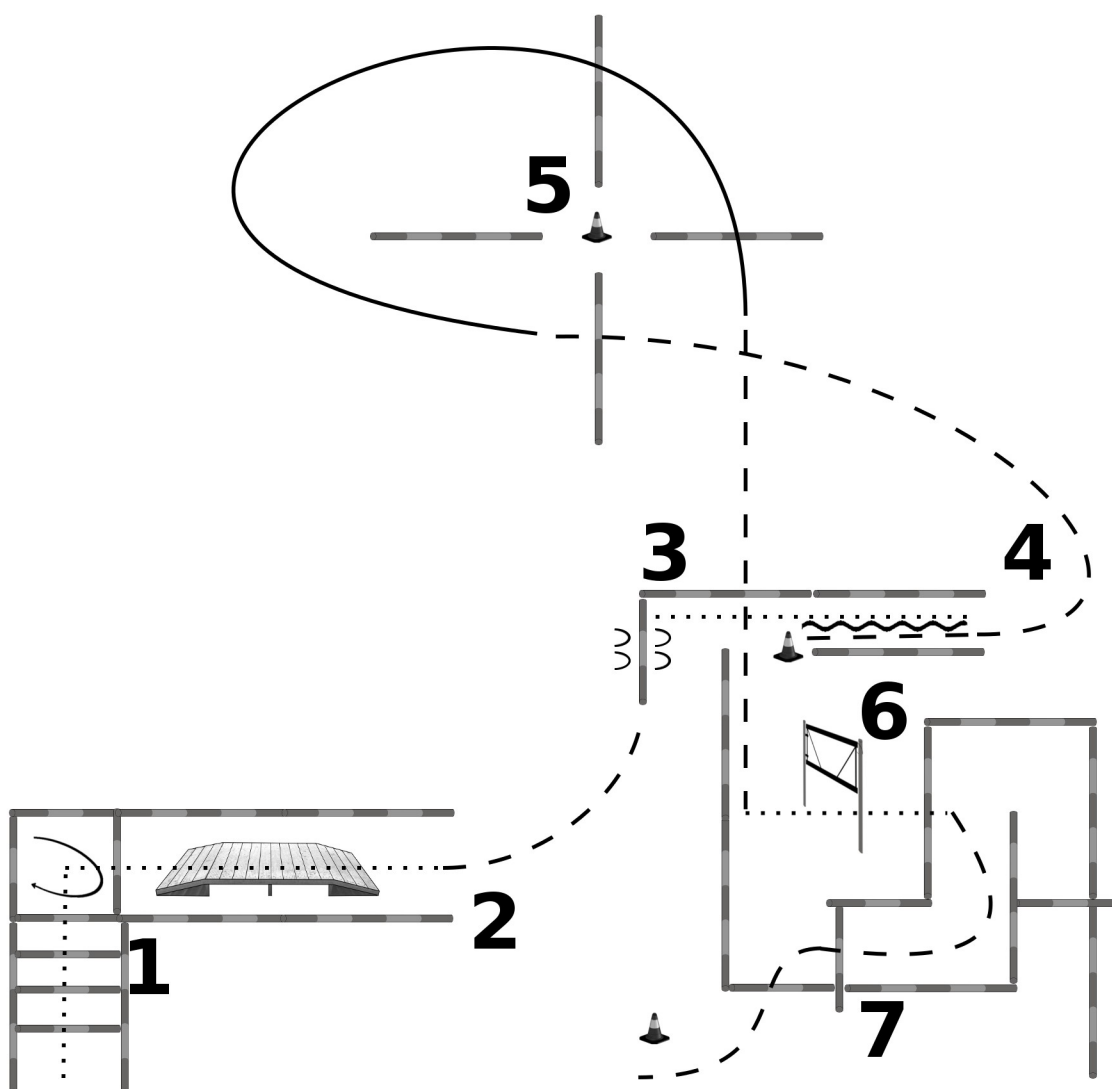

1. Walk Over, Drehung 90° rechts
2. Walk out, Brücke, Jog
3. Sidepass, Walk Over
4. Backup, jog
5. Lope Over, Jog Over
6. Tor, Walk Over
7. Jog Over

B - Schotten
Hessenmeisterschaft
31.07. - 02.08. 2015

Trail

LK 4

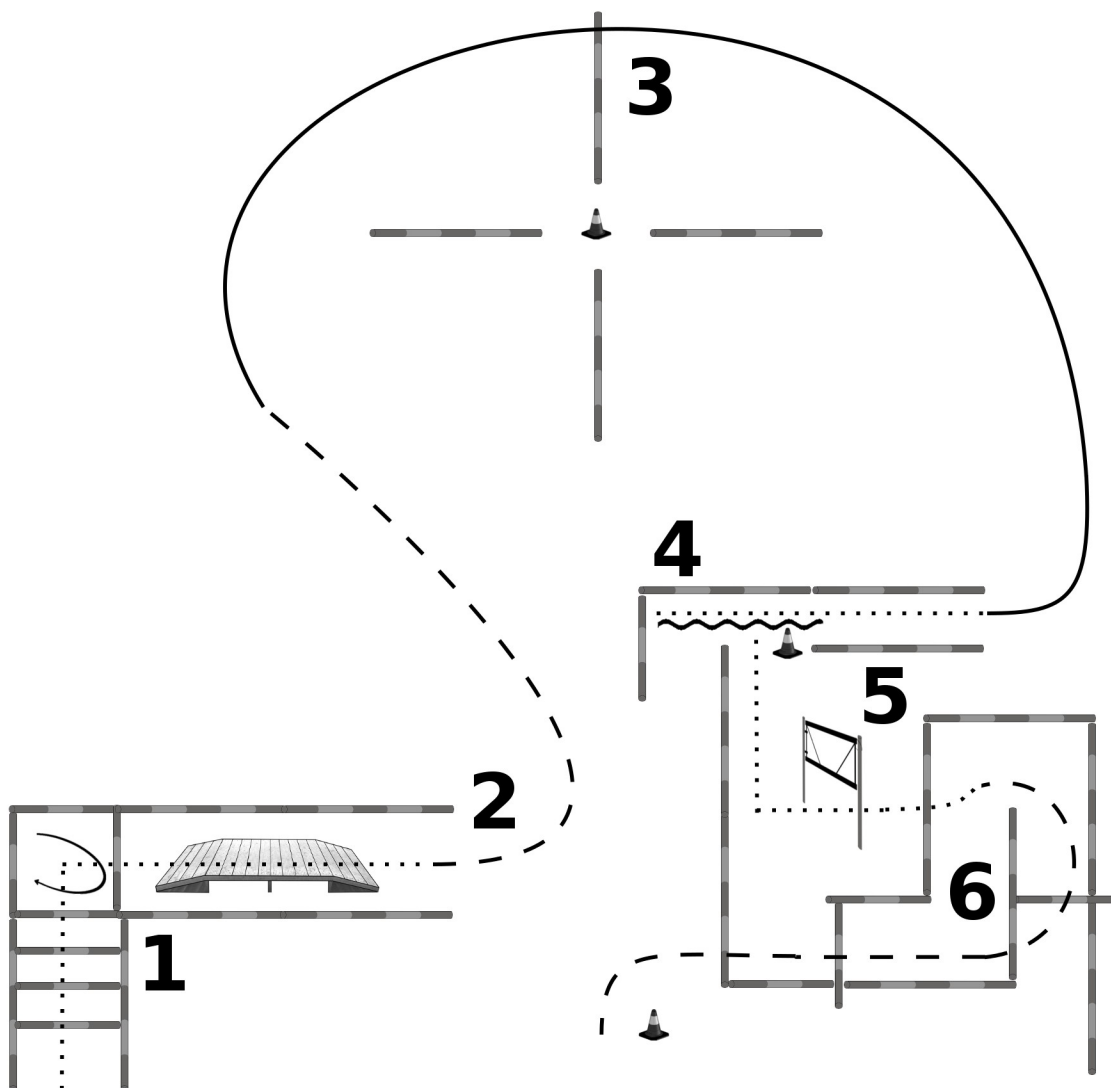

1. Walk Over, Drehung 90° rechts
2. Walk out, Brücke, Jog
3. Lope Over, Walk
4. Backup, Walk
5. Tor, Walk Over
6. Jog Over

Walk Trot Trail (Nr.5)

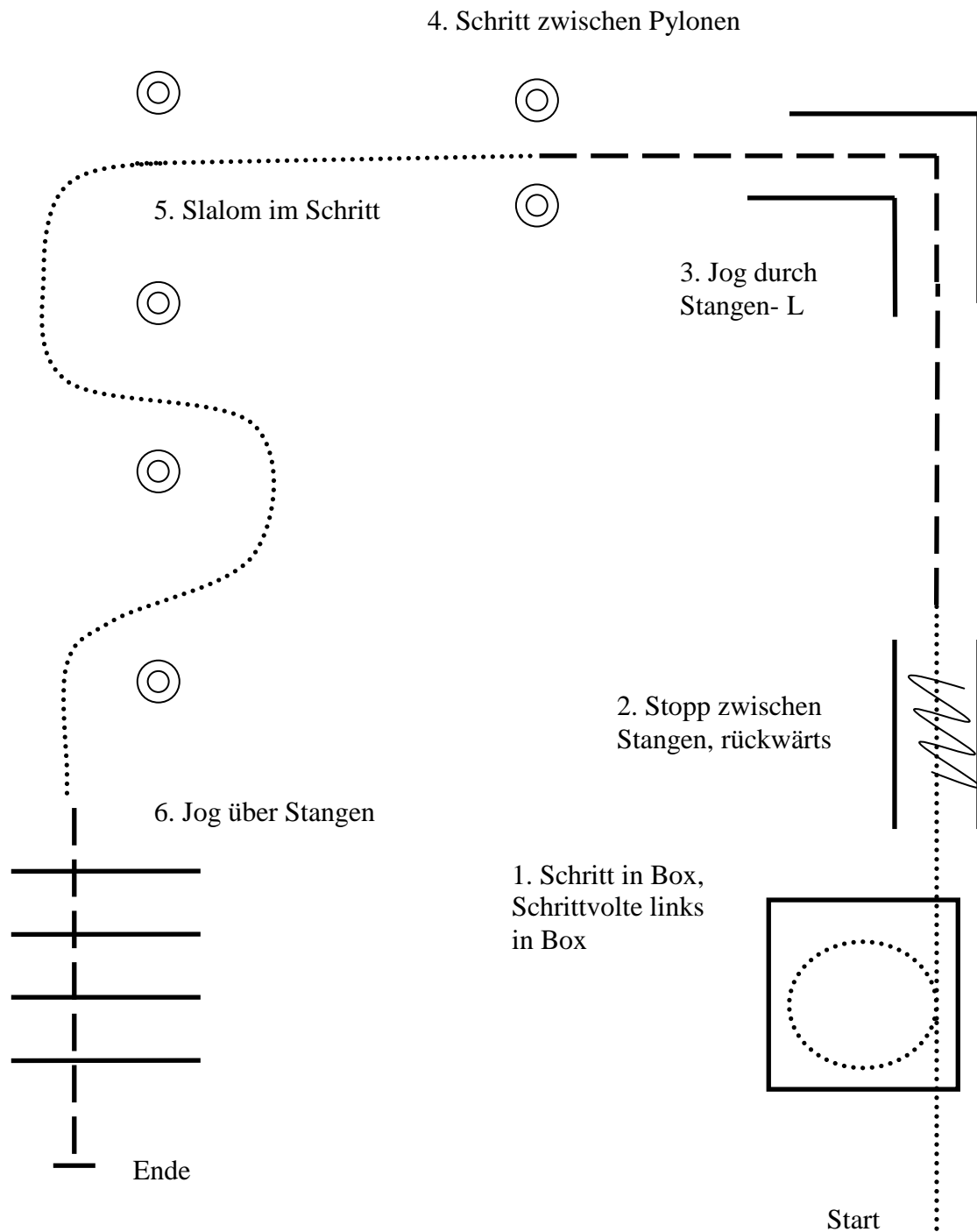

Pattern 1

Trail M - LK 1/2 A

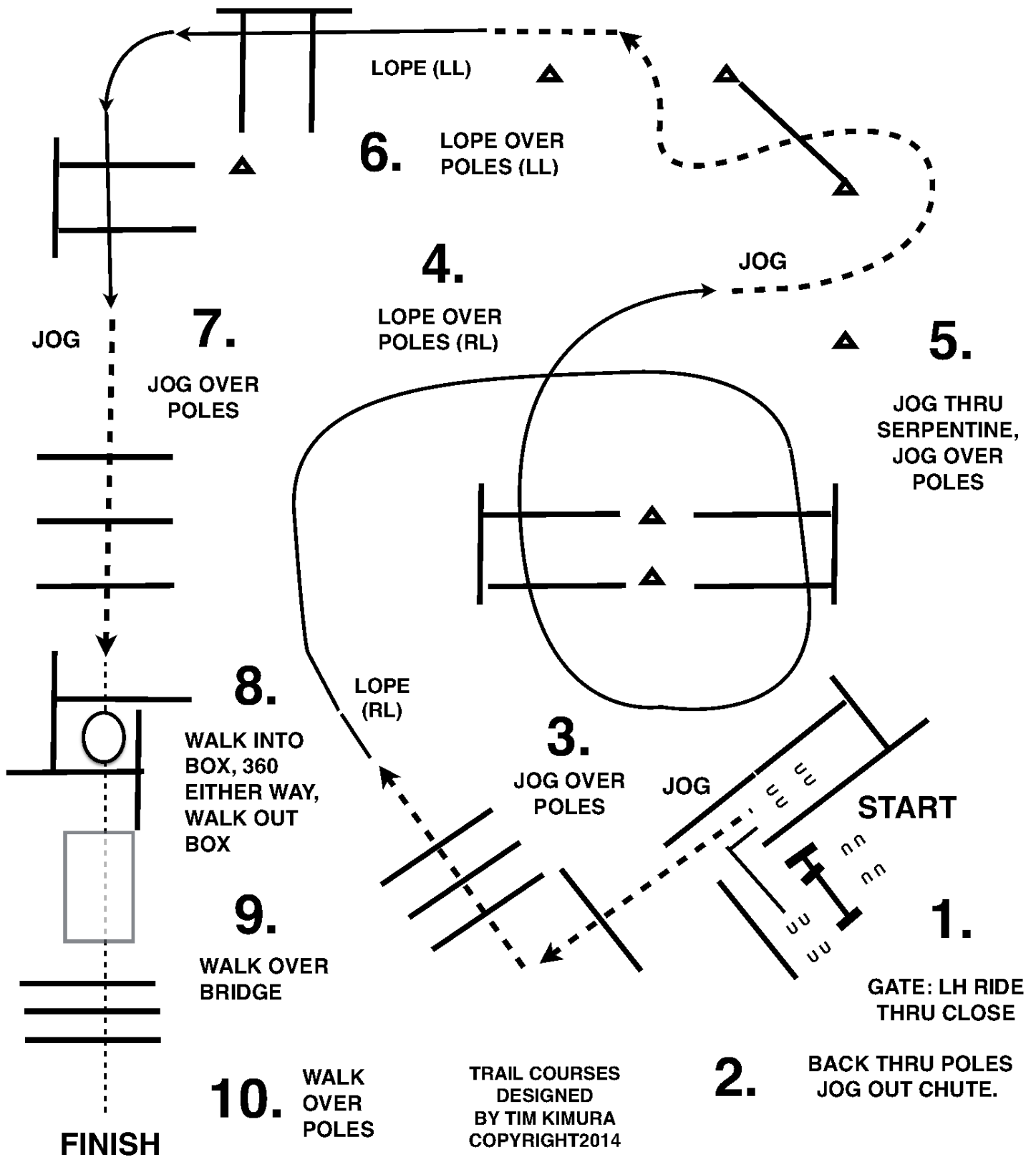

TRAIL COURSES
DESIGNED
BY TIM KIMURA
COPYRIGHT 2014

Pattern 4

Trail M - LK 1/2 B, 1/2 jun

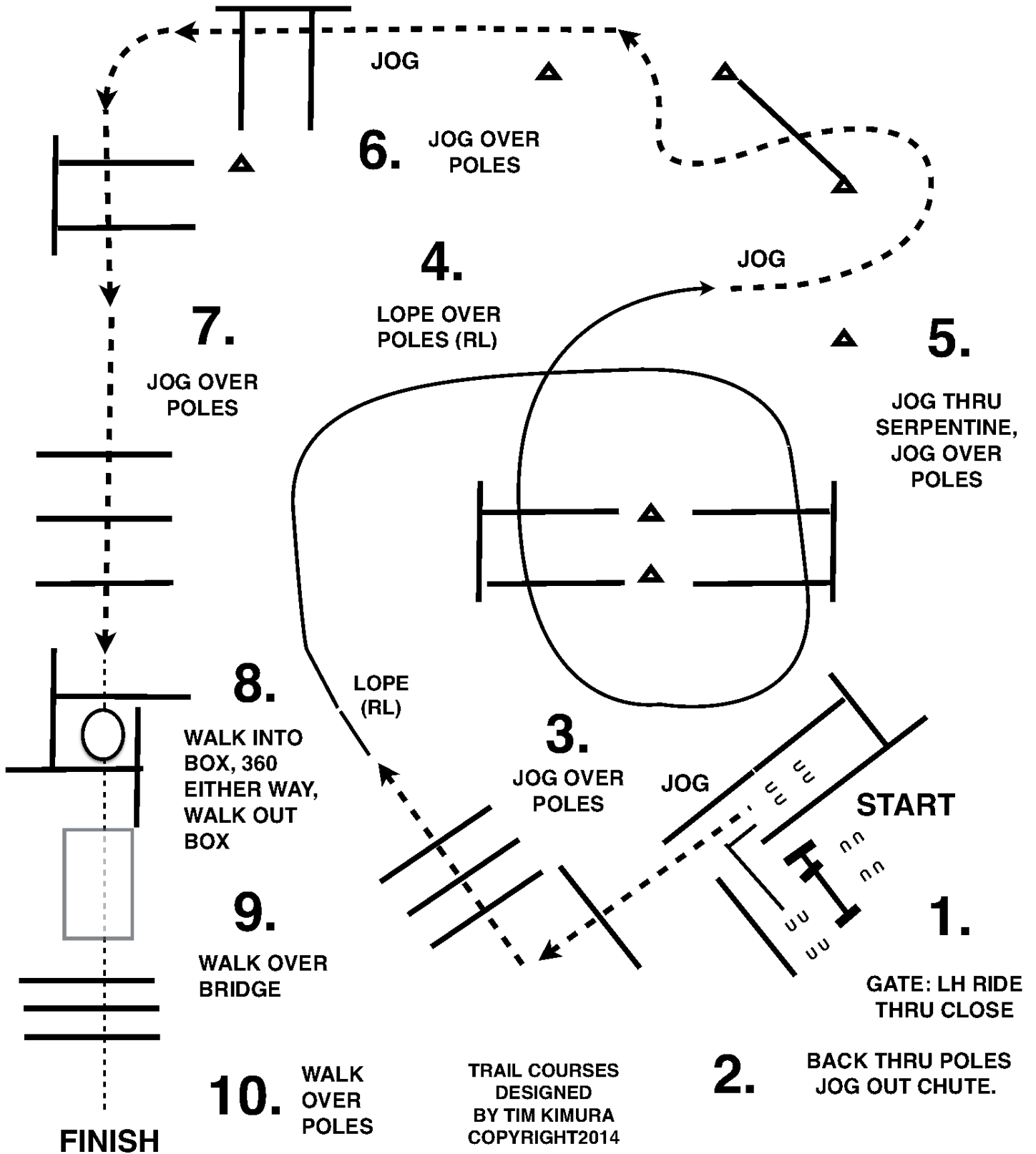

B - Schotten
Hessenmeisterschaft
31.07. - 02.08. 2015

Western Horsemanship

LK 1/2 A/B

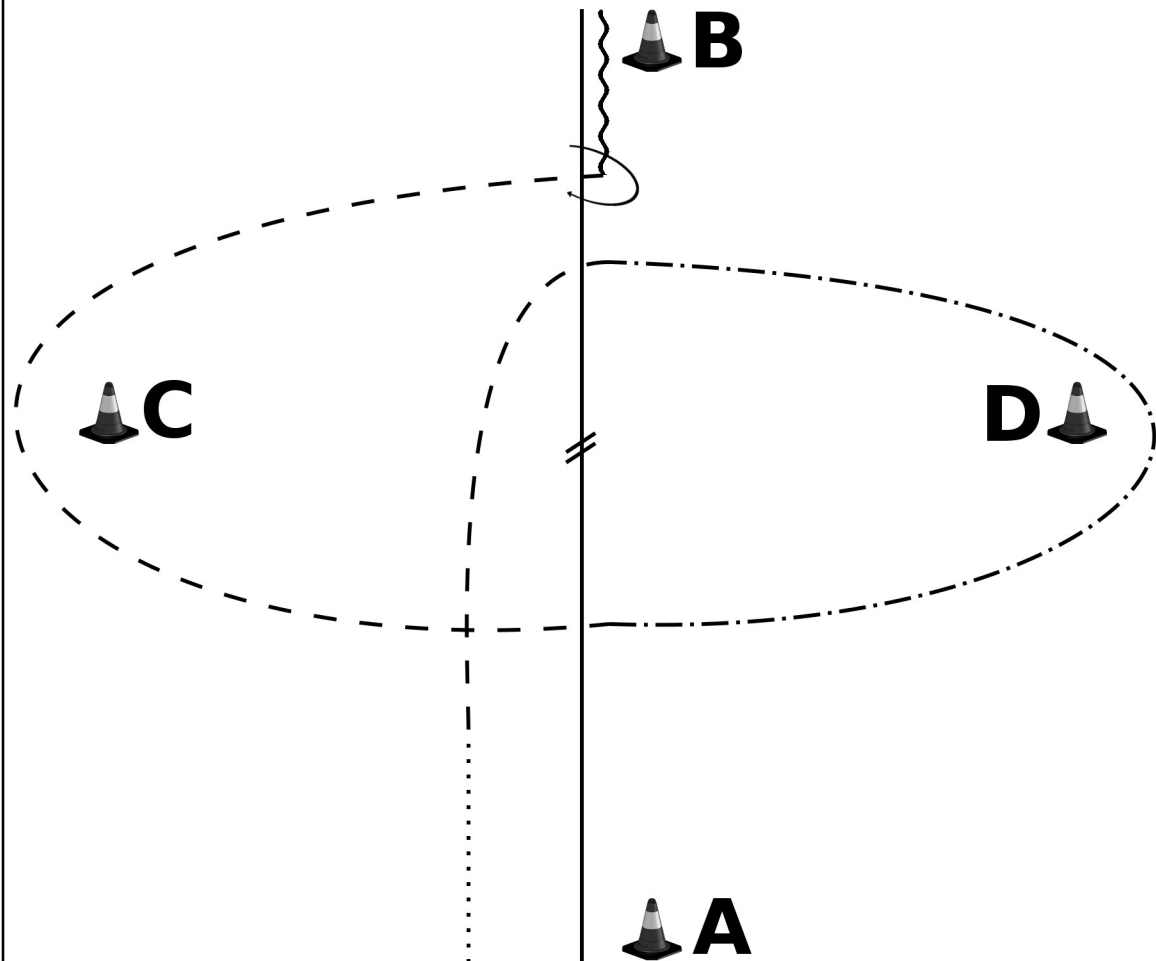

1. Aus dem Stand im Lope rechts mit einfachem oder fliegenden Galoppwechsel
2. Lope links bis neben B, Stop
3. Rückwärts richten ca. 1 Pferdelänge
4. HHW 270° rechts und Jog um C
5. Weiter im Extended Jog um D, Übergang zum Jog
6. Jog und Walk bis A, Walk zum Warm Up

B - Schotten
Hessenmeisterschaft
31.07. - 02.08. 2015

Western Horsemanship

LK 3 A/B

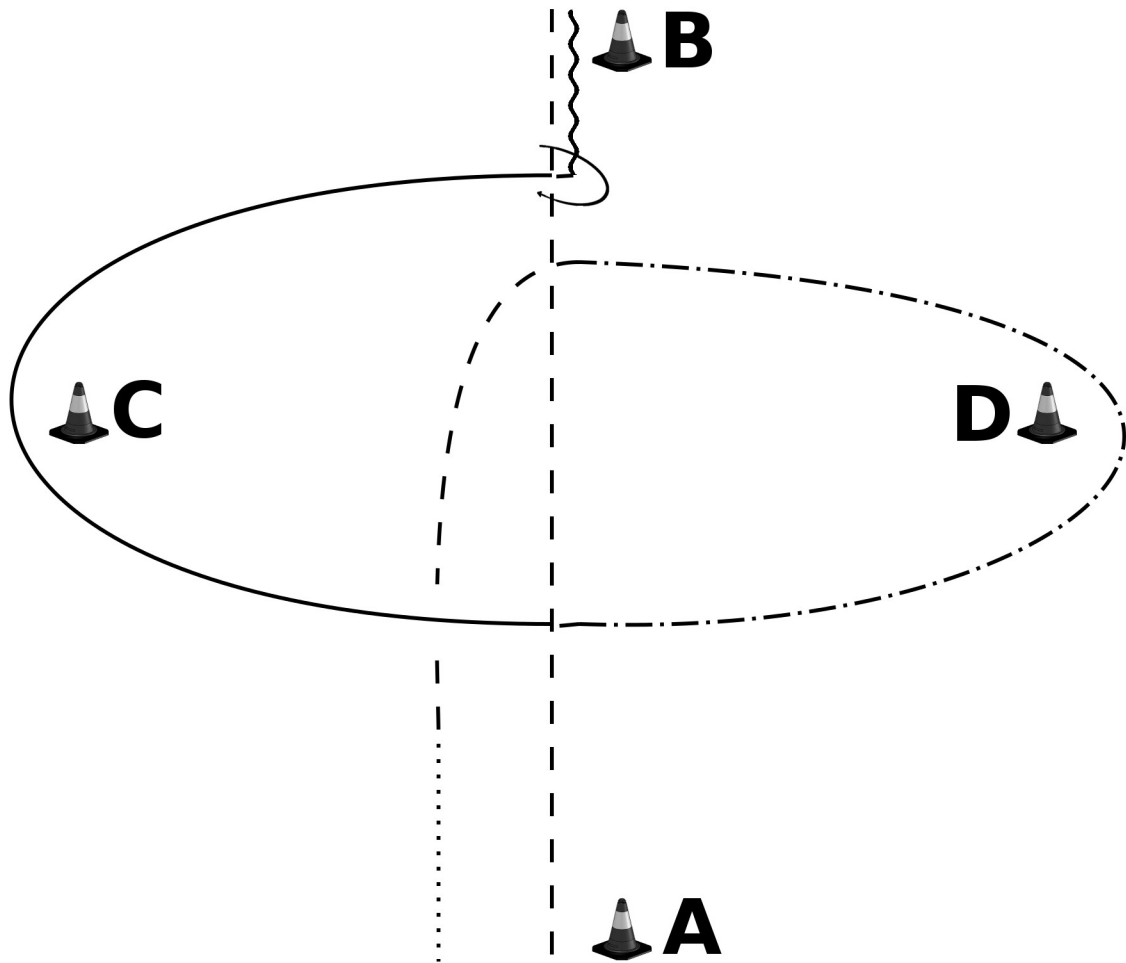

1. Aus dem Stand von A nach B im Jog, Stop
2. Rückwärts richten ca. 1 Pferdelänge
3. HHW 270° rechts
4. Lope links um C und Übergang zum Extended Jog
5. Extended Jog um D und Übergang zum Jog
6. Jog und Walk, Walk zum Warm Up

B - Schotten
Hessenmeisterschaft
31.07. - 02.08. 2015

Western Horsemanship

LK 4 A/B

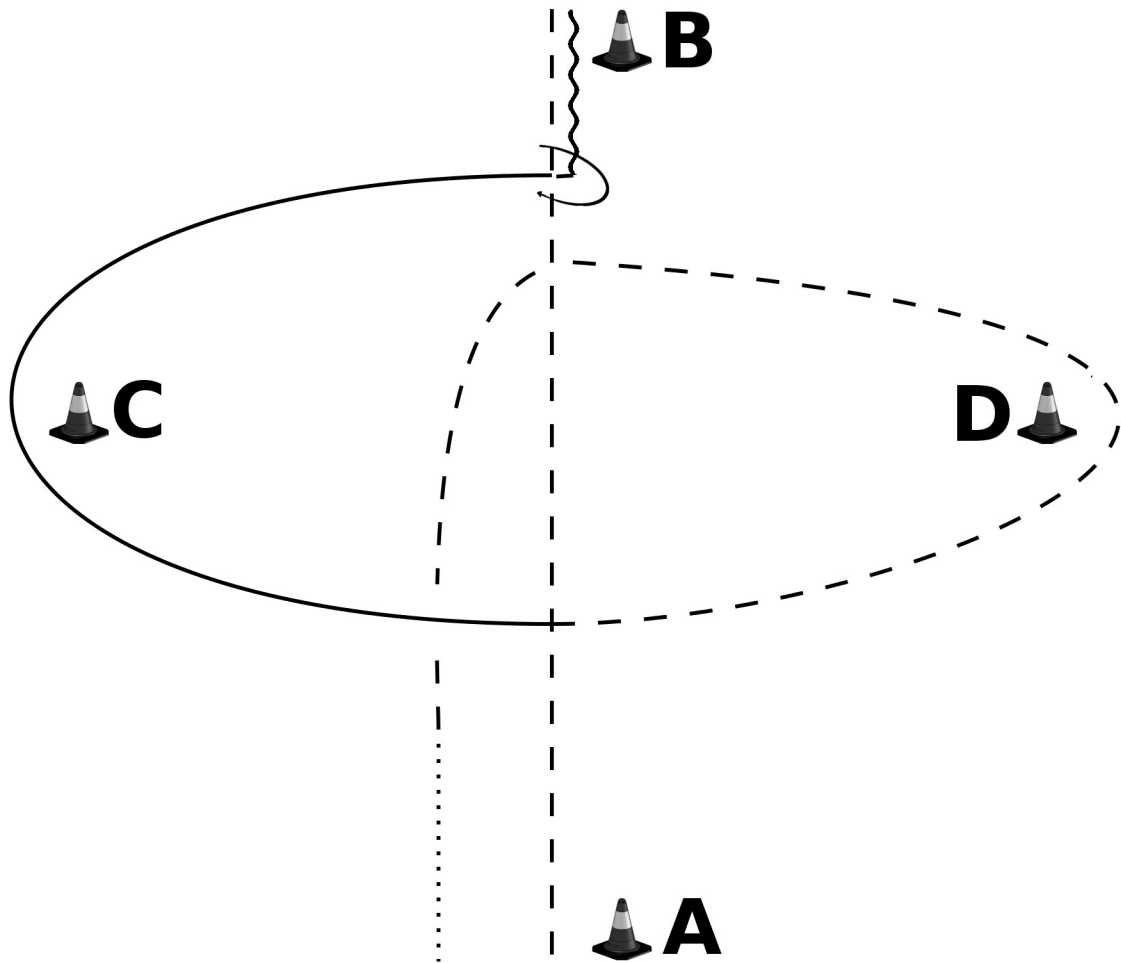



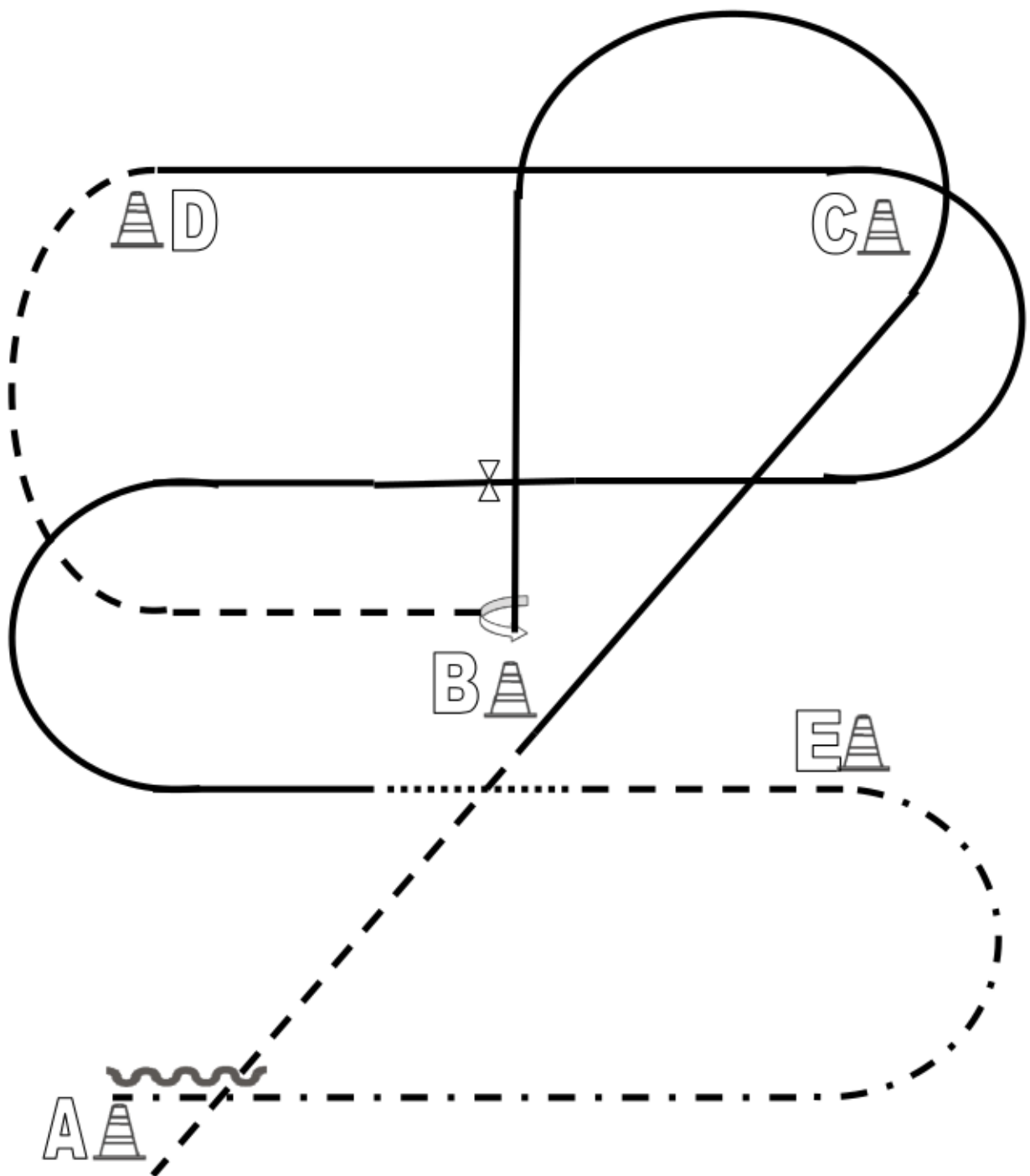

1. Aus dem Stand von A nach B im Jog, Stop
2. Rückwärts richten ca. 1 Pferdelänge
3. HHW 270° rechts
4. Lope links um C und Übergang zum Jog
5. Jog um D und Walk, im Walk zum Warm Up

Western Horsemanship LK 1-2 A (Q / M) Pattern 4



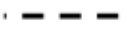

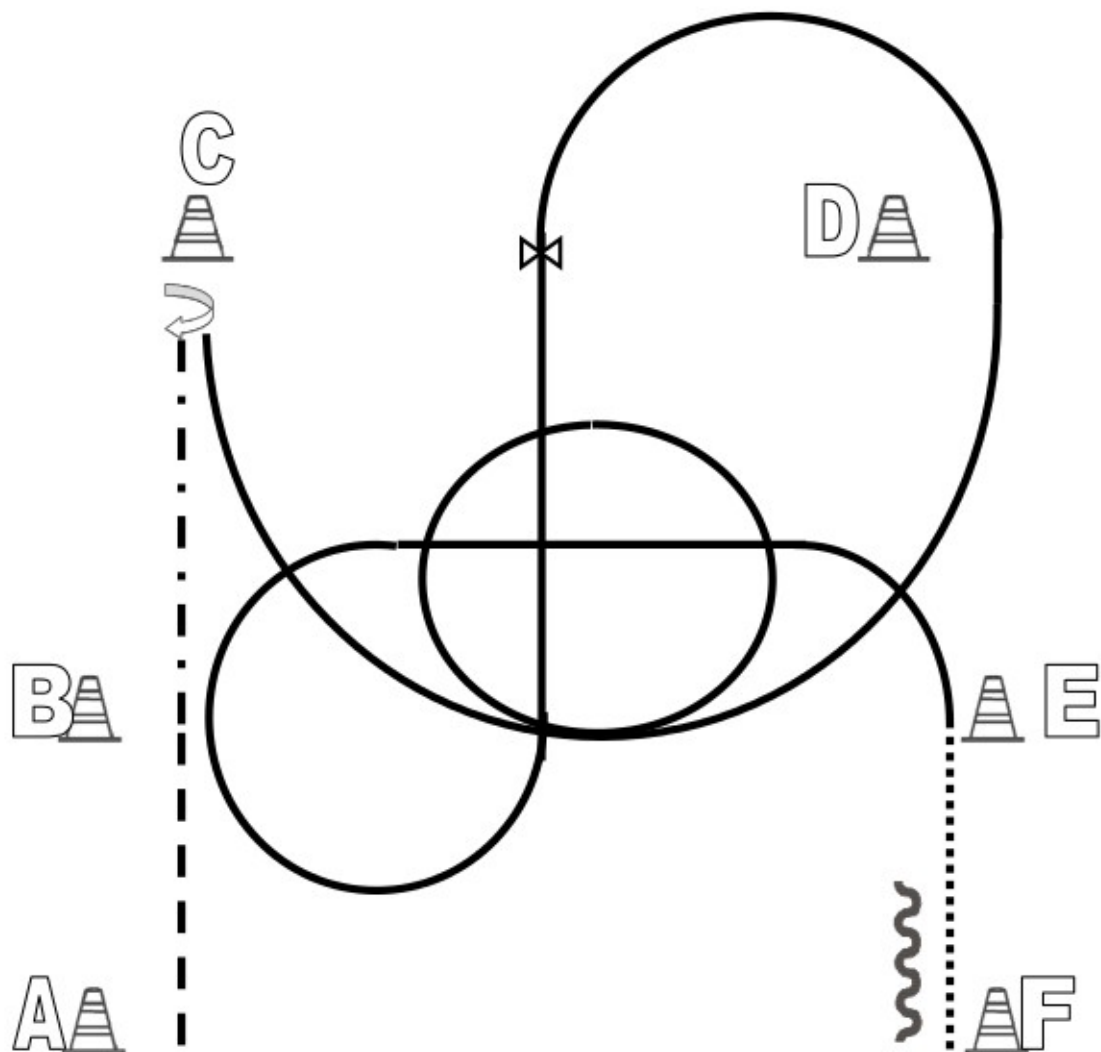

1. Beginnend aus dem Stand von A nach B im Jog, um C im Lope links, Stop vor B
2. HHW 270° links
3. Jog bis D, weiter im Lope rechts um C und einfacher oder fliegender Wechsel
4. Lope li. bis kurz vor Höhe B und Übergang zum Walk
5. Walk und Jog, weiter im Ext. Jog bis neben A, Stop
6. Rückw. richten ca 1 Pf.länge, im Walk zum Warm Up

	Back Up
	Walk
	Jog
	Lope
	Wechsel



1. Beginnend aus dem Stand Jog von A nach B und von B nach C extended Jog, Stop
2. HHW 540° rechts
3. Lope links mit Lopevolte und einfacher oder fliegender Wechsel
4. Lope rechts mit 3/4 Volte vor B und weiter bis E
5. Übergang zum Walk und Walk bis F, Stop
6. Rückwärts richten und im Walk ins Warm Up

	Back Up
	Walk
	Jog
	Lope
	Wechsel

Walk Trot Western Horsemanship (Nr.2)

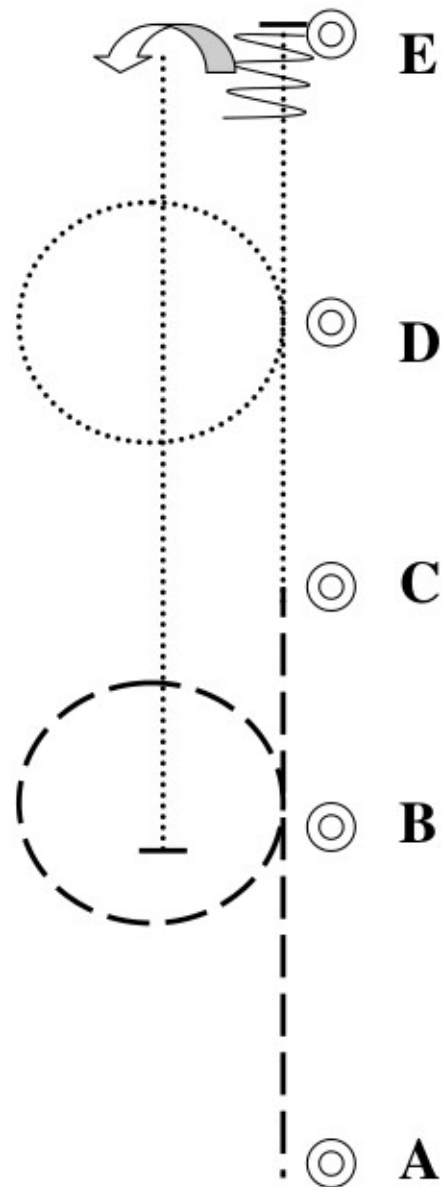

1. Aus dem Stand im Jog mit Jogvolte link nach C
2. Walk mit Schrittvolte links bis E, Stop
3. Rückwärts richten mind. 3m
4. HHW 180° links
5. Walk bis B
Stop
Walk zum Warmup



B - Schotten
Hessenmeisterschaft
31.07. - 02.08. 2015

Trail

Mannschaftswettbewerb

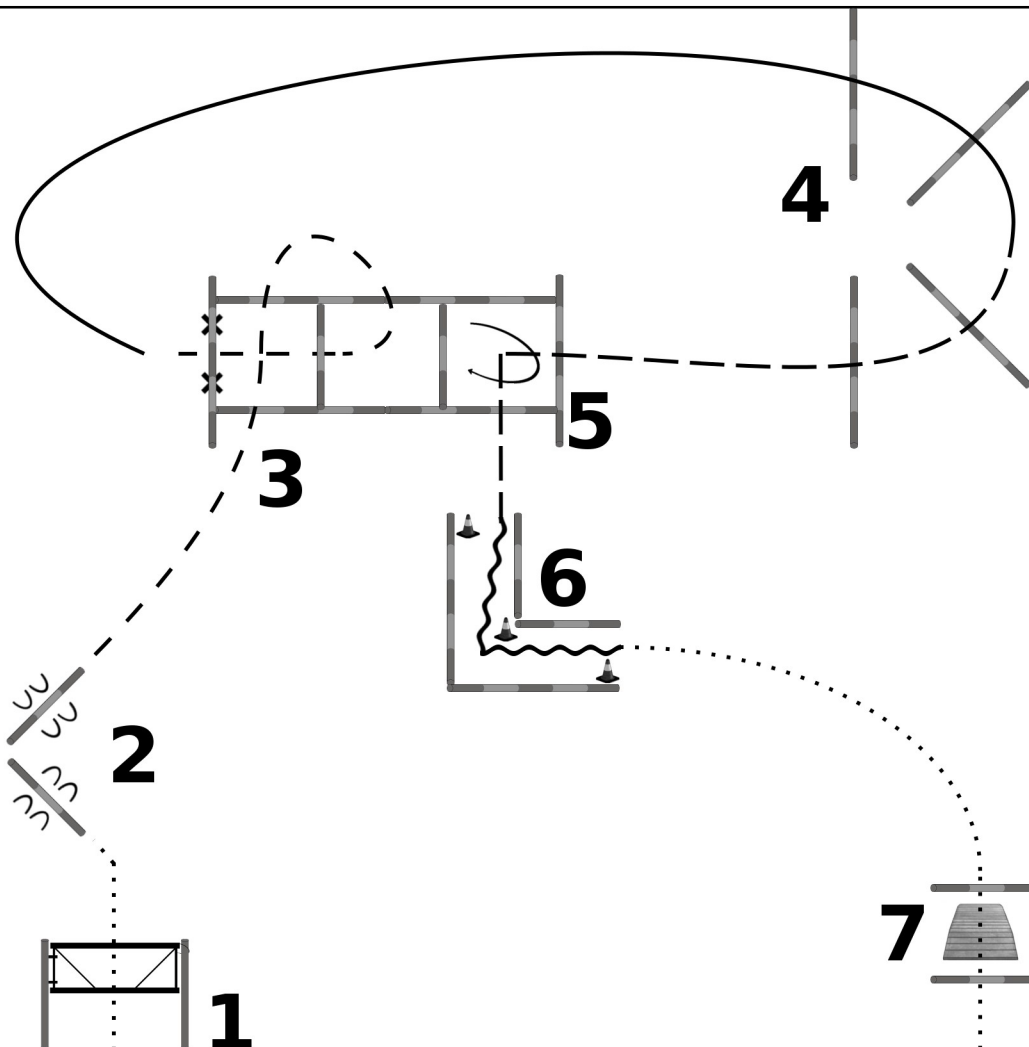

1. Tor
2. Sidepass links
3. Jog Over
4. Lope Over, Jog Over
5. Drehung rechts, 90°, Jog out
6. Backup
7. Walk Over, Brücke, Walk out

B - Schotten
Hessenmeisterschaft
31.07. - 02.08. 2015

Western Horsemanship

Mannschaftswettbewerb

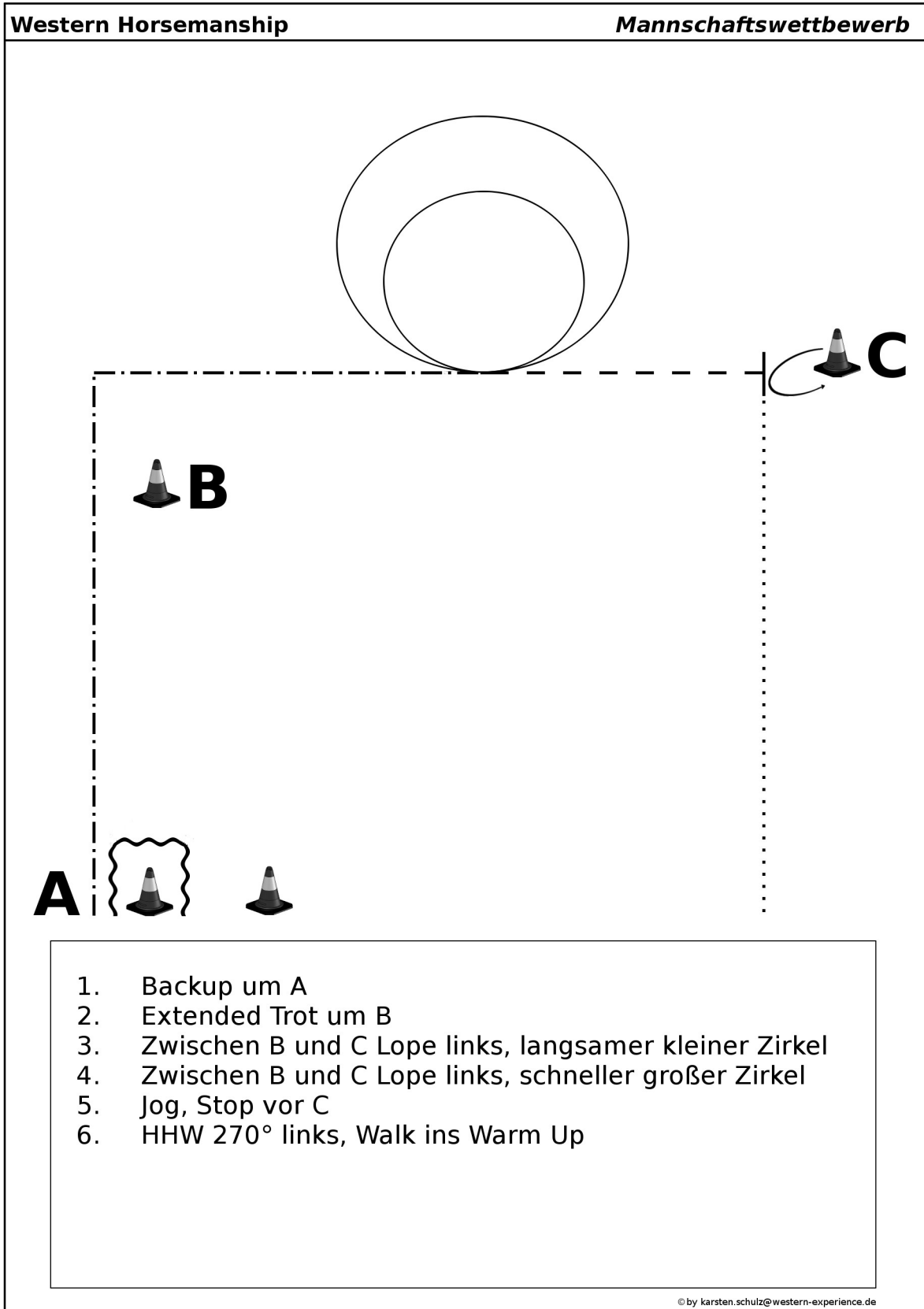

1. Backup um A
2. Extended Trot um B
3. Zwischen B und C Lope links, langsamer kleiner Zirkel
4. Zwischen B und C Lope links, schneller großer Zirkel
5. Jog, Stop vor C
6. HHW 270° links, Walk ins Warm Up