

## Jungferde Basis Pattern 3 (4j.)

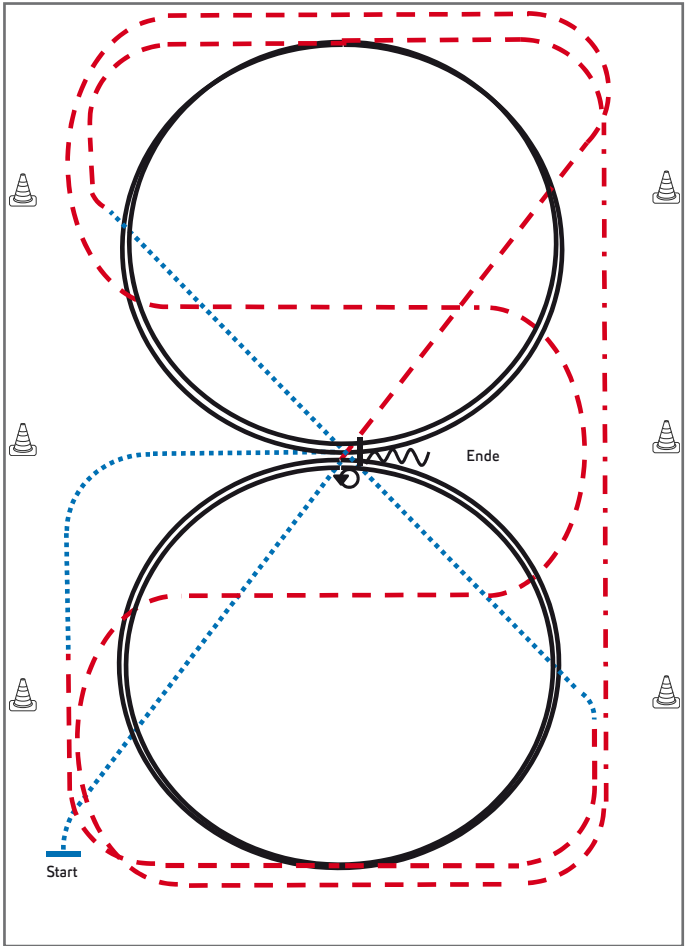

- 1) Schritt durch die ganze Bahn, bei X Trab, Schlangenlinien durch die Bahn drei Bögen
- 2) An der langen Seite Tritte verlängern (Leichttraben erlaubt)
- 3) Mitte der kurzen Seite 2 Zirkel Linksgalopp, Mitte der kurzen Seite Trab
- 4) Im Schritt durch die ganze Bahn wechseln, vor Erreichen des Hufschlags Trab
- 5) Mitte der kurzen Seite 2 Zirkel Rechtsgalopp, Mitte der kurzen Seite Trab
- 6) In Höhe des ersten Markers Schritt, Mitte der langen Seite abwenden, bei X Anhalten, HHW 540° (li. oder re.), eine Pferdelänge Rückwärtsrichten

Legende:	
Schritt	
Trab	
Galopp	
Wechselzone	
Rückwärts	

Verharren, um das Ende der Prüfung anzuzeigen.

## Jungferde Basis Pattern 4 (5j.)

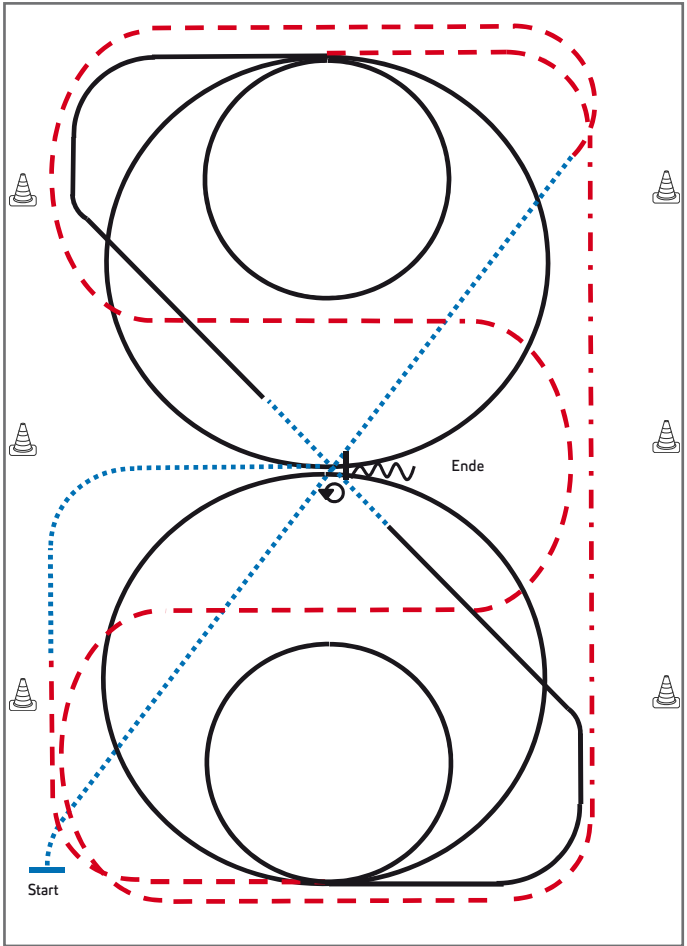

Jungferde

- 1) Schritt durch die ganze Bahn, vor Erreichen des Hufschlags Trab, Schlangenlinien durch die Bahn drei Bögen
- 2) An der langen Seite Tritte verlängern (Leichttraben erlaubt)
- 3) Mitte der kurzen Seite 2 Zirkel Linksgalopp ( 1. groß, **2. klein**), ganze Bahn
- 4) Durch die ganze Bahn wechseln, bei X einfacher Galoppwechsel über Schritt (mind. 3 Pferdelängen)
- 5) 2 Zirkel Rechtsgalopp (1. groß, **2. klein**)
- 6) Mitte der kurzen Seite Trab, auf Höhe des 1. Markers Schritt
- 7) Mitte der langen Seite abwenden, bei X Anhalten, HHW 540° (li. oder re.), eine Pferdelänge Rückwärtsrichten

Legende:	
Schritt	
Trab	
Galopp	
Wechselzone	
Rückwärts	

Verharren, um das Ende der Prüfung anzuzeigen.

## Jungferde Reining Pattern 4 (4j.)

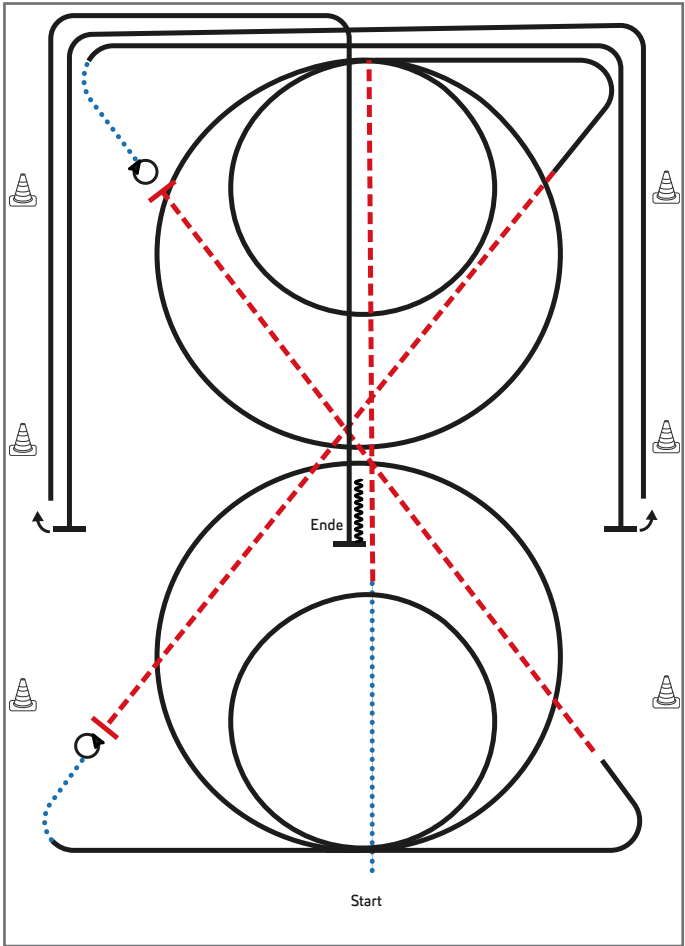

- 1) Schritt, Trab entlang der Mittellinie
- 2) 2 Zirkel Galopp (**rechts**), 1. groß, **2. klein**
- 3) weiter im Galopp, Trab, Stop, 4 Spins **links**
- 4) Schritt, Galopp (**links**) 2 Zirkel Galopp (**links**), 1. groß, **2. klein**
- 5) weiter im Galopp, Trab, Stop, 4 Spins **rechts**
- 6) Schritt, Galopp entlang der langen Seite, Run Down, Sliding Stop mind. 6,00 m von der Bande entfernt hinter dem **Mittelmarter**, Rollback **links**, kein Verharren
- 7) Run Down entlang der langen Seite, Sliding Stop mind. 6,00 m von der Bande entfernt hinter dem **Mittelmarter**, Rollback **rechts**, kein Verharren
- 8) Run Down auf der Mittellinie, Sliding Stop hinter dem **Mittelmarter**, Back up mind. 3,00 m, Verharren

Trab	---
Galopp	—
Rückwärts	MMM

Der Reiter muss das Kopfstück zur Gebisskontrolle vor dem Richter abnehmen.

## Jungpferde Reining Pattern 5 (5j.)

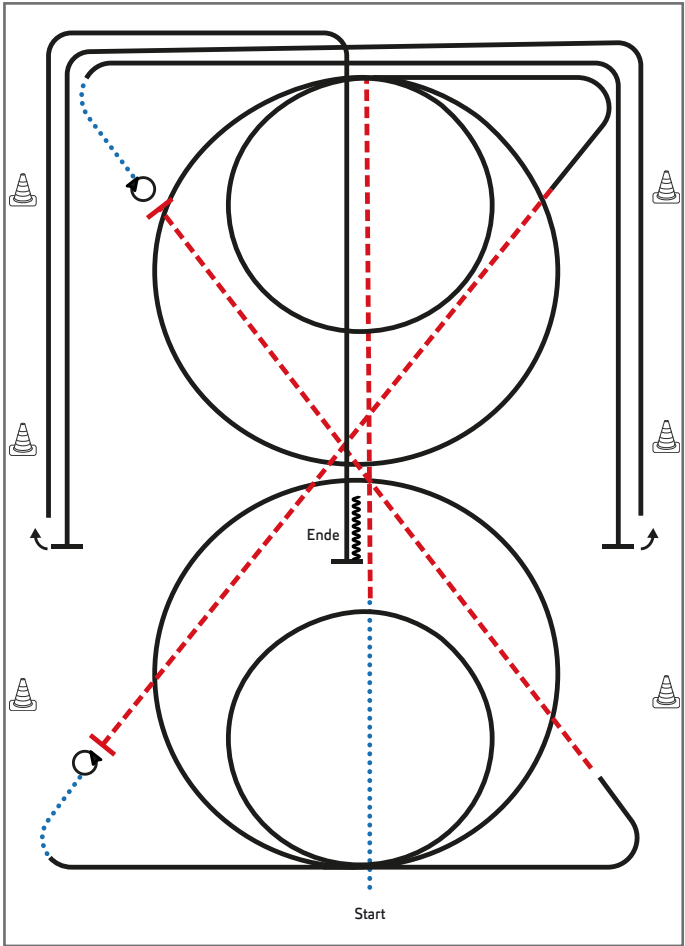

- 1) Schritt, Trab entlang der Mittellinie
- 2) 2 Zirkel Galopp (**rechts**), 1. groß und schnell, **2. klein** und langsam
- 3) weiter im Galopp, Trab, Stop, 4 Spins **links**
- 4) Schritt, Galopp (**links**) 2 Zirkel Galopp (**links**), 1. groß und schnell, **2. klein** und langsam
- 5) weiter im Galopp, Trab, Stop, 4 Spins **rechts**
- 6) Schritt, Galopp entlang der langen Seite, Run Down, Sliding Stop mind. 6,00 m von der Bande entfernt hinter dem **Mittelmarker**, Rollback **links**, kein Verharren
- 7) Run Down entlang der langen Seite, Sliding Stop mind. 6,00 m von der Bande entfernt hinter dem **Mittelmarker**, Rollback **rechts**, kein Verharren
- 8) Run Down auf der Mittellinie, Sliding Stop hinter dem **Mittelmarker**, Back up mind. 3,00 m, Verharren

Trab	---
Galopp	—
Rückwärts	⋈

Der Reiter muss das Kopfstück zur Gebisskontrolle vor dem Richter abnehmen.

## Jungferde Ranch Riding Pattern 7 (4j.)

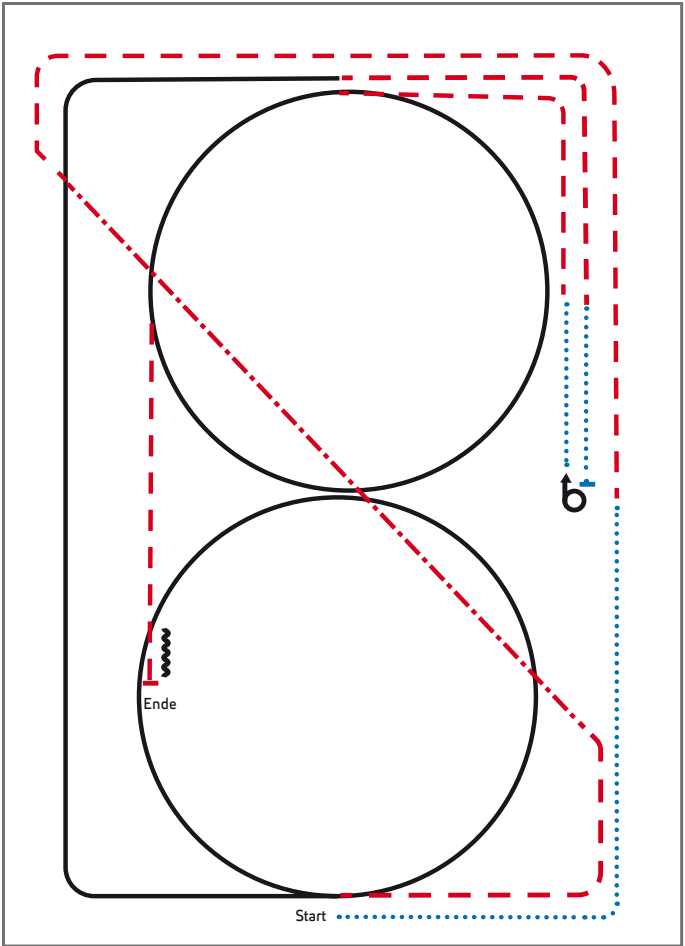

Jungferde

- 1) Walk, Trot
- 2) Extended Trot, Trot
- 3) Lope RL circle, Lope
- 4) Trot, Walk, Stop, Turn 540° left or right
- 5) Walk, Trot, Lope LL circle
- 6) Trot, Stop, Back up

Legende:	
Schritt	
Trab	
Galopp	
Wechselzone	
Rückwärts	

## Jungferde Ranch Riding Pattern 8 (5.j)

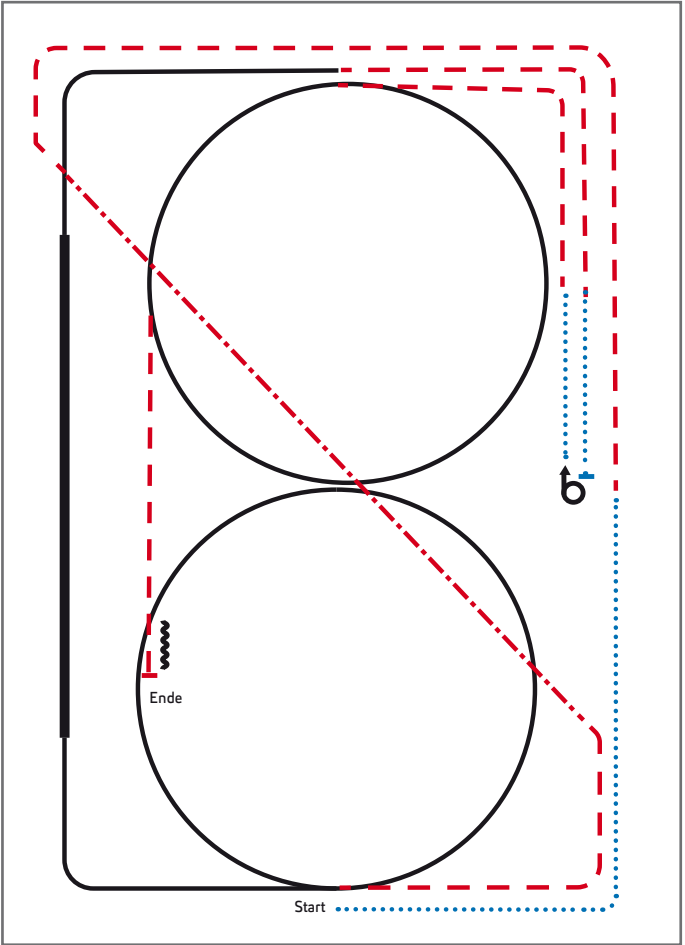

- 1) Walk, Trot
- 2) Extended Trot, Trot
- 3) Lope RL circle, extended Lope, Lope
- 4) Trot, Walk, Stop, Turn 54° left or right
- 5) Walk, Trot, Stop LL circle
- 6) Trot, Stop, Back up

Legende:	
Schritt	.....
Trab	-----
Galopp	-----
Wechselzone	=====
Rückwärts	~~~~~

## Jungferde Trail Pattern 5 (4j.)

Jungferde

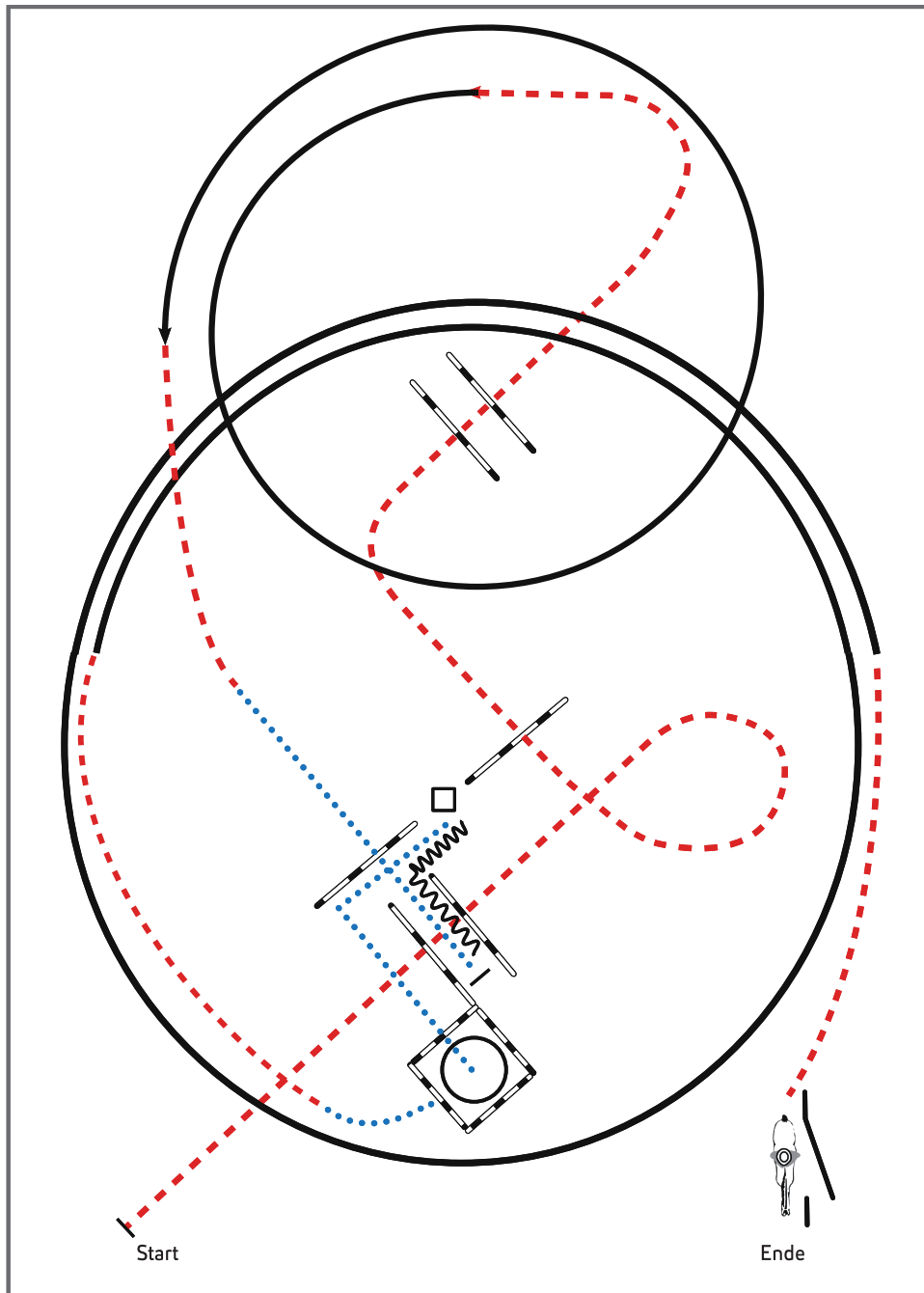

- 1) Trabstangen (1,00 m)
- 2) Linksgalopp, Trab
- 3) Schritt, Schrittstangen in Gasse, Rückwärts L
- 4) Schritt in Box (Seitenlänge 2,00 m), 45° Turn (rechts), Schritt
- 5) Trab, Rechtsgalopp
- 6) Trab, Seiltor (linke Hand)

Legende:	
Schritt	.....
Trab	- . - . - .
Galopp	————
Wechselzone	=====
Rückwärts	~~~~~



## Jungpferde Trail Pattern 6 (5.)

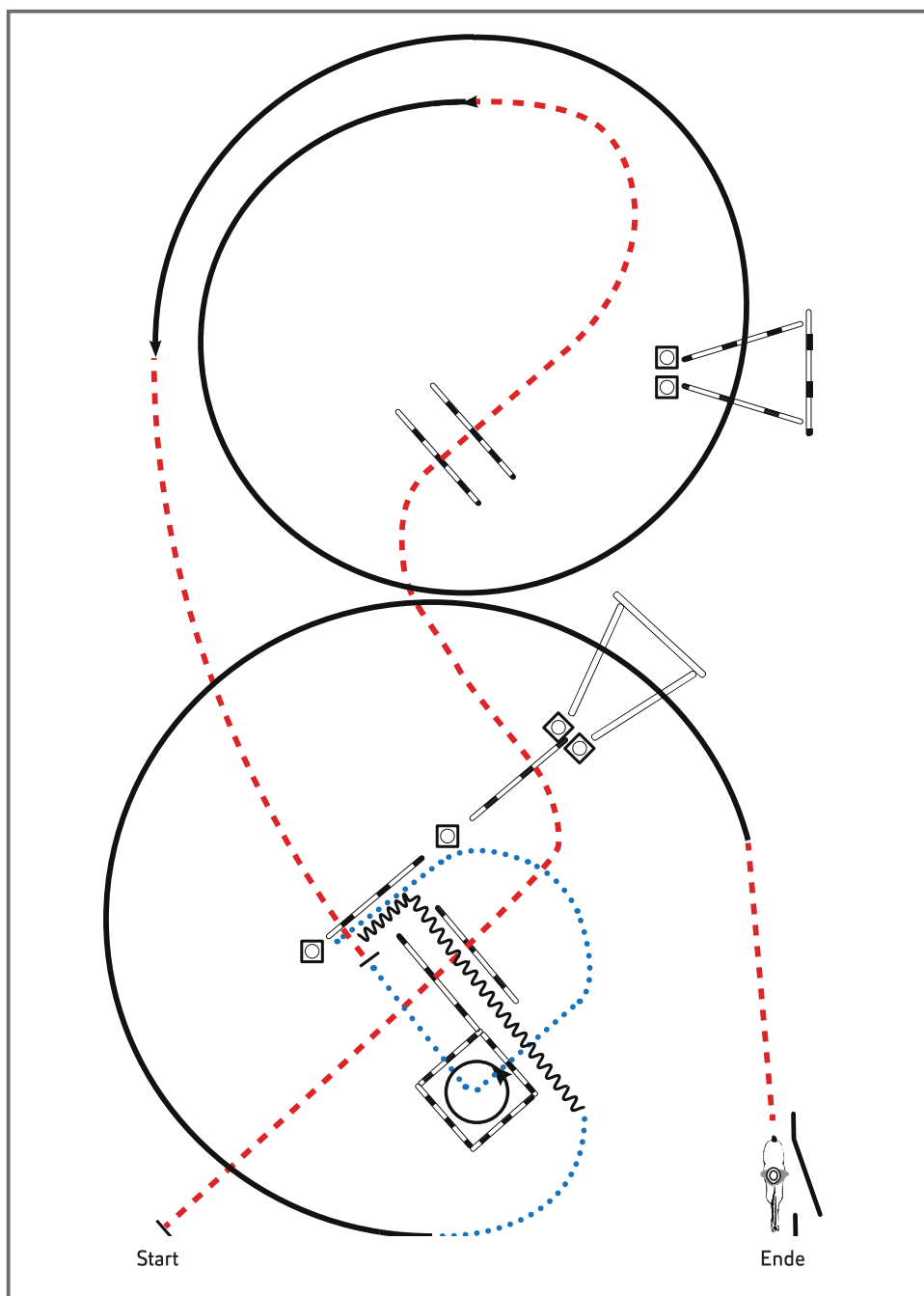

Jungpferde

- 1) Trabstangen (1,00 m)
- 2) Linksgalopp Galoppstangen (Abstand mittig 2,00 m),  
Trabstange, Stop
- 3) Schritt in Box (Seitenlänge 2,00 m), 450° Turn (**links**),  
Schritt
- 4) Rückwärts L, nach **links** abwenden, Schritt
- 5) Rechtsgalopp Galoppstangen (Abstand mittig 2,00 m)
- 6) Trab, Seiltor (linke Hand)

Legende:	
Schritt	.....
Trab	- - - - -
Galopp	—————
Wechselzone	
Rückwärts	~~~~~

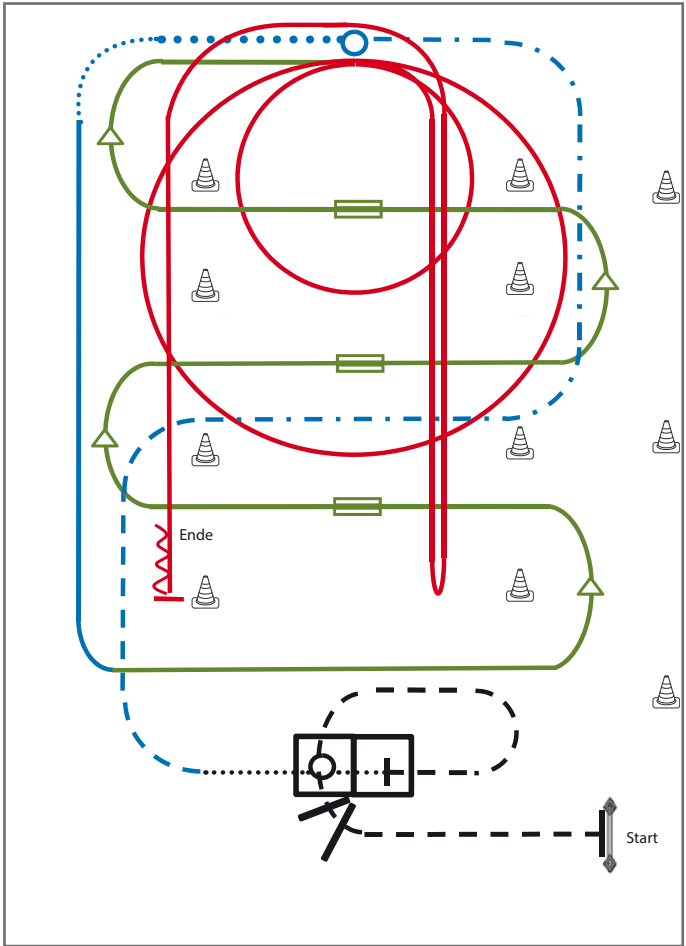

**Superhorse Pattern 7** (empfohlen für Hallen oder Plätze ab 25x50m)

- 1) Seiltor über Stange (TH)
- 2) Jog over, Jog in, Stop (TH)
- 3) Walk in, 360° Turn either way, Walk out (TH)
- 4) Trot, Extended Trot, Stop (RR)
- 5) Turn 360° (each direction either way first) (RR)
- 6) Walk, Lope (RR)
- 7) Galoppwechsel mit Seitenwechsel (WR)
- 8) Galoppwechsel mit Seitenwechsel (WR)
- 9) Galoppwechsel mit Seitenwechsel (WR)
- 10) 2 Zirkel Galopp (**rechts**), 1. groß und schnell, **2. klein** und langsam (RN)
- 11) Rechtsgalopp, Run Down entlang der langen Seite, Sliding Stop mind. 6,00 m von der Bande entfernt hinter dem Mittelmarker, Rollback **links**, kein Verharren (RN)
- 12) Galopp (**links**) auf dem Zirkel, der nicht geschlossen wird, Run Down entlang der langen Seite, Sliding Stop mind. 6,00 m von der Bande entfernt hinter dem Mittelmarker, Rückwärtsrichten mind. 3,00 m, Verharren (RN)

Legende:	
Schritt	.....
Trab	- - - - -
Galopp	— — — — —
Wechselzone	▬▬▬▬▬
Rückwärts	〰〰〰〰〰

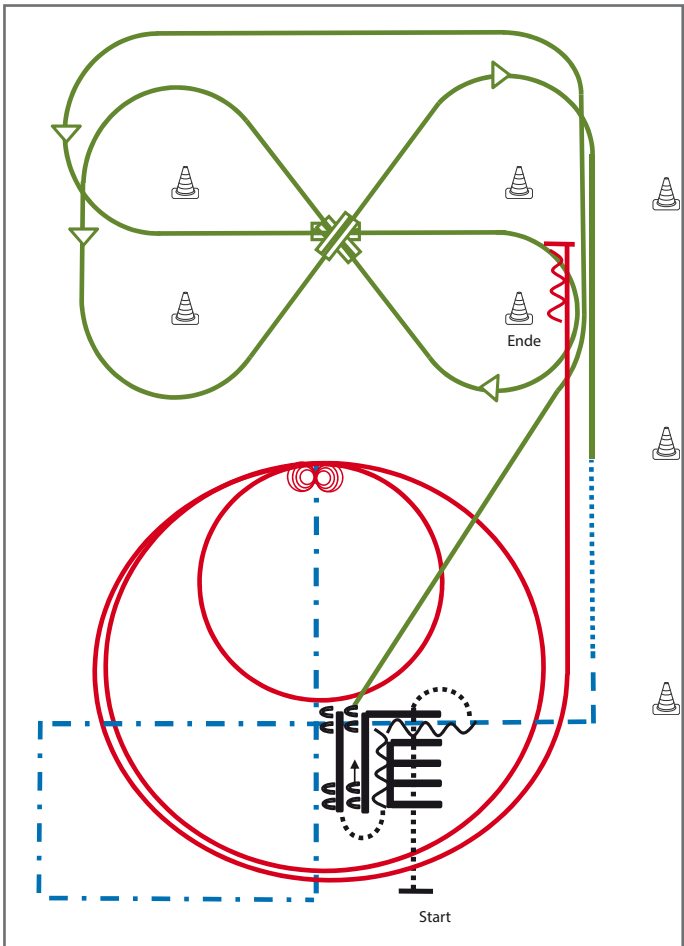
**Superhorse Pattern 8** (empfohlen für Hallen oder Plätze ab 25X50m)

Superhorse

- 1) Walk over (TH)
- 2) Back up (TH)
- 3) Sidepass **rechts** (TH)
- 4) Galoppwechsel mit Seitenwechsel (WR)
- 5) Galoppwechsel mit Seitenwechsel (WR)
- 6) Galoppwechsel mit Seitenwechsel (WR)
- 7) Walk, Trot (RR)
- 8) Trot over (RR)
- 9) Extended Trot Corners, Stop (RR)
- 10) 4 Spins **rechts**, 4 ¼ Spins **links** (RN)
- 11) 2 Zirkel Galopp (**links**), 1. **klein** und langsam, 2. groß und schnell (RN)
- 12) Galopp (**links**) auf dem Zirkel, der nicht geschlossen wird, Run Down entlang der langen Seite, Sliding Stop hinter dem **Mittelmarker**, Rückwärtsrichten mind. 3,00 m, Verharren (RN)

Legende:	
Schritt	.....
Trab	— · — ·
Galopp	— — —
Wechselzone	▬▬▬▬
Rückwärts	~~~~~

## Reining Pattern 8

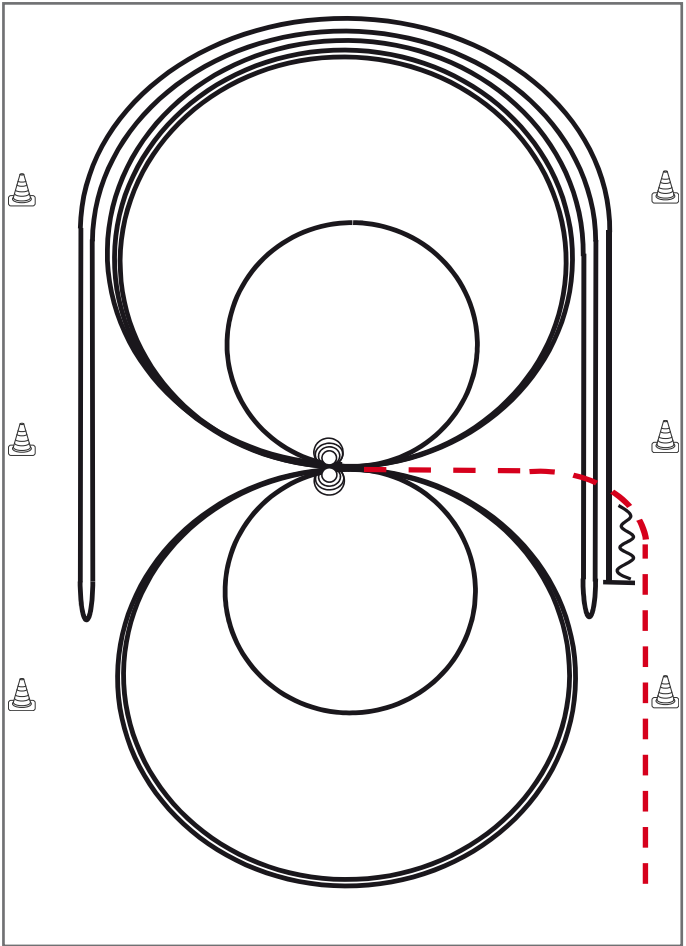

Reining

Im Trab zur Mitte der Bahn. Beginn der Aufgabe aus dem Schritt oder aus dem Stand.

- 1) 4 Spins **links**, Verharren
- 2) 4 Spins **rechts**, Verharren
- 3) 3 Zirkel Galopp (**rechts**), 1. groß und schnell, **2. klein** und langsam, 3. groß und schnell, Galoppwechsel bei X
- 4) 3 Zirkel Galopp (**links**), 1. groß und schnell, **2. klein** und langsam, 3. groß und schnell, Galoppwechsel bei X
- 5) Galopp (**rechts**) auf dem Zirkel, der nicht geschlossen wird, Run Down entlang der langen Seite, Sliding Stop mind. 6,00 m von der Bande entfernt hinter dem **Mittelmarker**, Rollback **links**, kein Verharren
- 6) Galopp (**links**) auf dem Zirkel, der nicht geschlossen wird, Run Down entlang der langen Seite, Sliding Stop mind. 6,00 m von der Bande entfernt hinter dem **Mittelmarker**, Rollback **rechts**, kein Verharren
- 7) Galopp (rechts) auf dem Zirkel, der nicht geschlossen wird, Run Down entlang der langen Seite, Sliding Stop mind. 6,00 m von der Bande entfernt hinter dem **Mittelmarker**, Rückwärtsrichten mind. 3,00 m, Verharren

Trab	-----
Galopp	—————
Rückwärts	~~~~~

Der Reiter muss das Kopfstück zur Gebisskontrolle vor dem Richter abnehmen.

## Reining Pattern 4

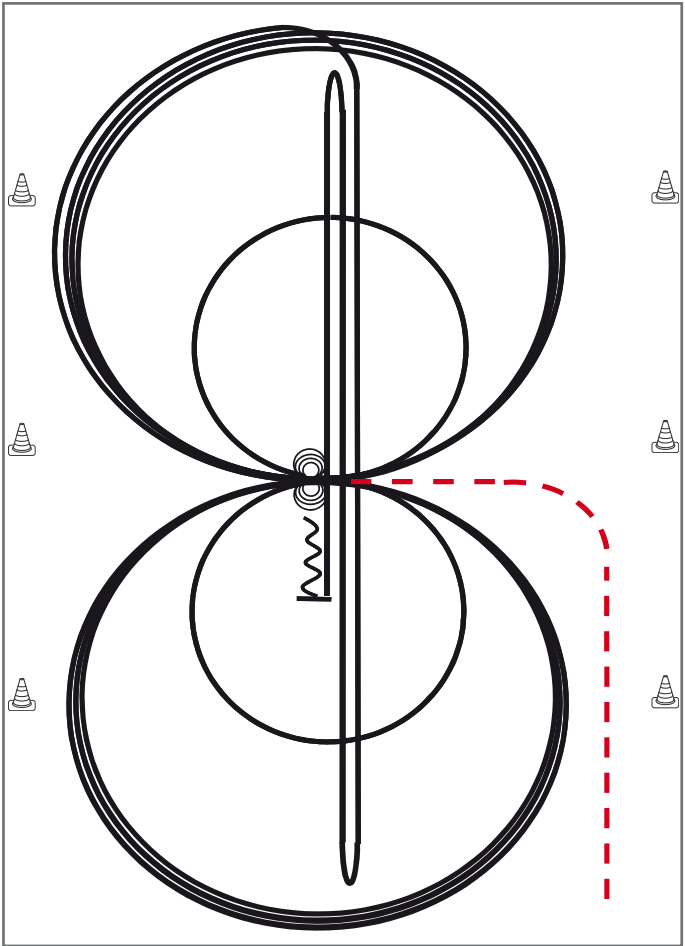

Im Trab zur Mitte der Bahn.

Beginn der Aufgabe aus dem Schritt oder aus dem Stand.

- 1) 3 Zirkel Galopp (**rechts**), 1. + 2. groß und schnell, **3. klein** und langsam, Stop bei X
  - 2) 4 Spins rechts, Verharren
  - 3) 3 Zirkel Galopp (**links**), 1. + 2. groß und schnell, **3. klein** und langsam, Stop bei X
  - 4) 4 Spins **links**, Verharren
  - 5) 1 Zirkel Galopp (**rechts**) groß und schnell, Galoppwechsel bei X, 1 Zirkel Galopp (**links**) groß und schnell, Galoppwechsel bei X (figure 8)
  - 6) Galopp (**rechts**) auf dem Zirkel, der nicht geschlossen wird, Run Down auf der Mittellinie, Sliding Stop hinter dem **Endmarker**, Rollback **rechts**, kein Verharren
  - 7) Run Down auf der Mittellinie, Sliding Stop hinter dem **Endmarker**, Rollback **links**, kein Verharren
  - 8) Run Down auf der Mittellinie, Sliding Stop hinter dem **Mittelmarker**, Rückwärtsrichten bis zur Mitte der Bahn oder mind. 3,00 m, Verharren
- Der Reiter muss das Kopfstück zur Gebisskontrolle vor dem Richter abnehmen.

Trab	---
Galopp	—
Rückwärts	⋈

## Reining Pattern 5

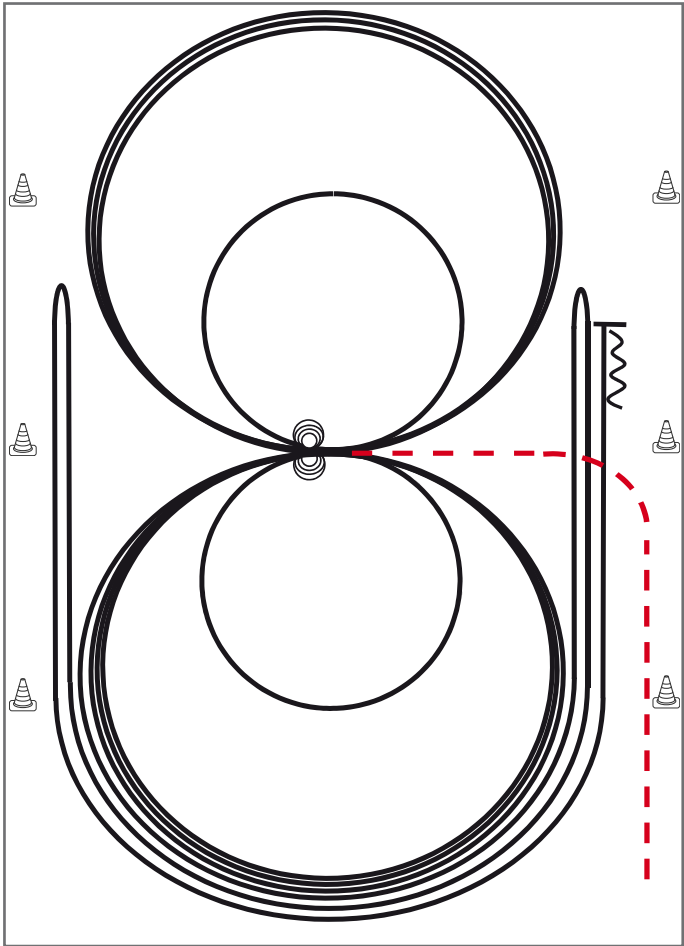

Reining

Im Trab zur Mitte der Bahn. Beginn der Aufgabe aus dem Schritt oder aus dem Stand.

- 1) 3 Zirkel Galopp (**links**), 1. + 2. groß und schnell, **3. klein** und langsam, Stop bei X
- 2) 4 Spins **links**, Verharren
- 3) 3 Zirkel Galopp (**rechts**), 1. + 2. groß und schnell, **3. klein** und langsam, Stop bei X
- 4) 4 Spins **rechts**, Verharren
- 5) 1 Zirkel Galopp (**links**) groß und schnell, Galoppwechsel bei X, 1 Zirkel Galopp (**rechts**) groß und schnell, Galoppwechsel bei X (figure 8)
- 6) Galopp (**links**) auf dem Zirkel, der nicht geschlossen wird, Run Down entlang der langen Seite, Sliding Stop mind. 6,00 m von der Bande entfernt hinter dem **Mittelmarker**, Rollback **rechts**, kein Verharren
- 7) Galopp (**rechts**) auf dem Zirkel, der nicht geschlossen wird, Run Down entlang der langen Seite, Sliding Stop mind. 6,00 m von der Bande entfernt hinter dem **Mittelmarker**, Rollback **links**, kein Verharren
- 8) Galopp (**links**) auf dem Zirkel, der nicht geschlossen wird, Run Down entlang der langen Seite, Sliding Stop mind. 6,00 m von der Bande entfernt hinter dem **Mittelmarker**, Rückwärtsrichten mind. 3,00 m, Verharren

Der Reiter muss das Kopfstück zur Gebisskontrolle vor dem Richter abnehmen.

Trab	---
Galopp	—
Rückwärts	⋈

## Reining Pattern 13

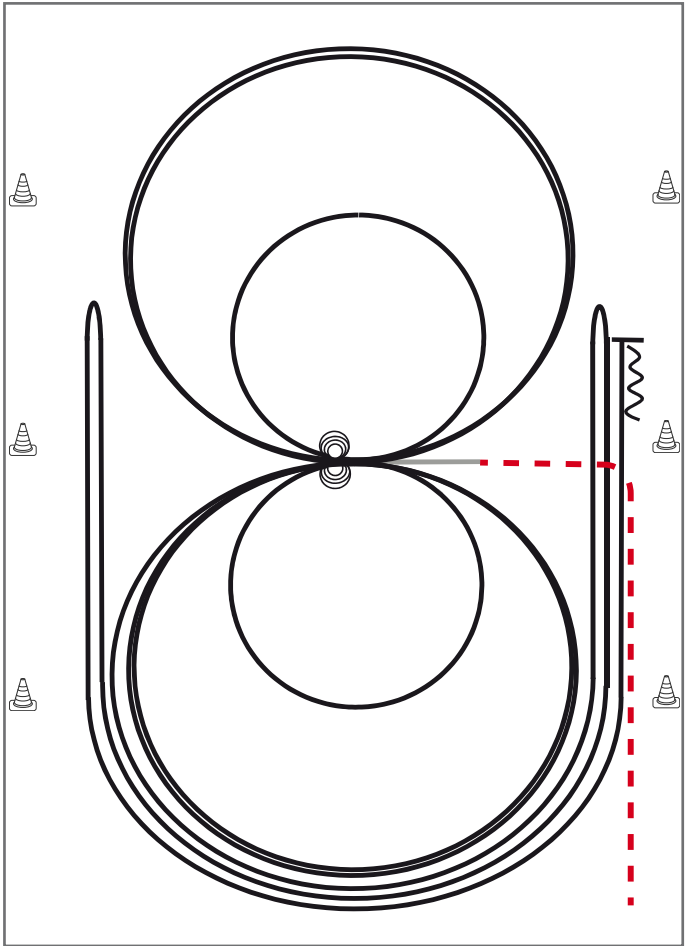

Im Trab zur Mitte der Bahn. Beginn der Aufgabe aus dem Schritt oder aus dem Stand.

Trab	---
Galopp	—
Rückwärts	~~~~~

- 1) 2 Zirkel Galopp (**links**), 1. groß und schnell, 2. **klein** und langsam, Stop bei X
- 2) 4 Spins **links**, Verharren
- 3) 2 Zirkel Galopp (**rechts**), 1. groß und schnell, 2. **klein** und langsam, Stop bei X
- 4) 4 Spins **rechts**, Verharren
- 5) 1 Zirkel Galopp (**links**) groß und schnell, Galoppwechsel bei X, 1 Zirkel Galopp (**rechts**) groß und schnell, Galoppwechsel bei X (figure 8)
- 6) Galopp (**links**) auf dem Zirkel, der nicht geschlossen wird, Run Down entlang der langen Seite, Sliding Stop mind. 6,00 m von der Bande entfernt hinter dem **Mittelmarker**, Rollback **rechts**, kein Verharren
- 7) Galopp (**rechts**) auf dem Zirkel, der nicht geschlossen wird, Run Down entlang der langen Seite, Sliding Stop mind. 6,00 m von der Bande entfernt hinter dem **Mittelmarker**, Rollback **links**, kein Verharren
- 8) Galopp (**links**) auf dem Zirkel, der nicht geschlossen wird, Run Down entlang der langen Seite, Sliding Stop mind. 6,00 m von der Bande entfernt hinter dem **Mittelmarker**, Rückwärtsrichten mind. 3,00 m, Verharren

Der Reiter muss das Kopfstück zur Gebisskontrolle vor dem Richter abnehmen.

# Pattern Ranch Riding #15 – jun. LK 1/2

## LK 3A + LK 1-3B

Arenagröße:  
 Mind. 20 x 40 m

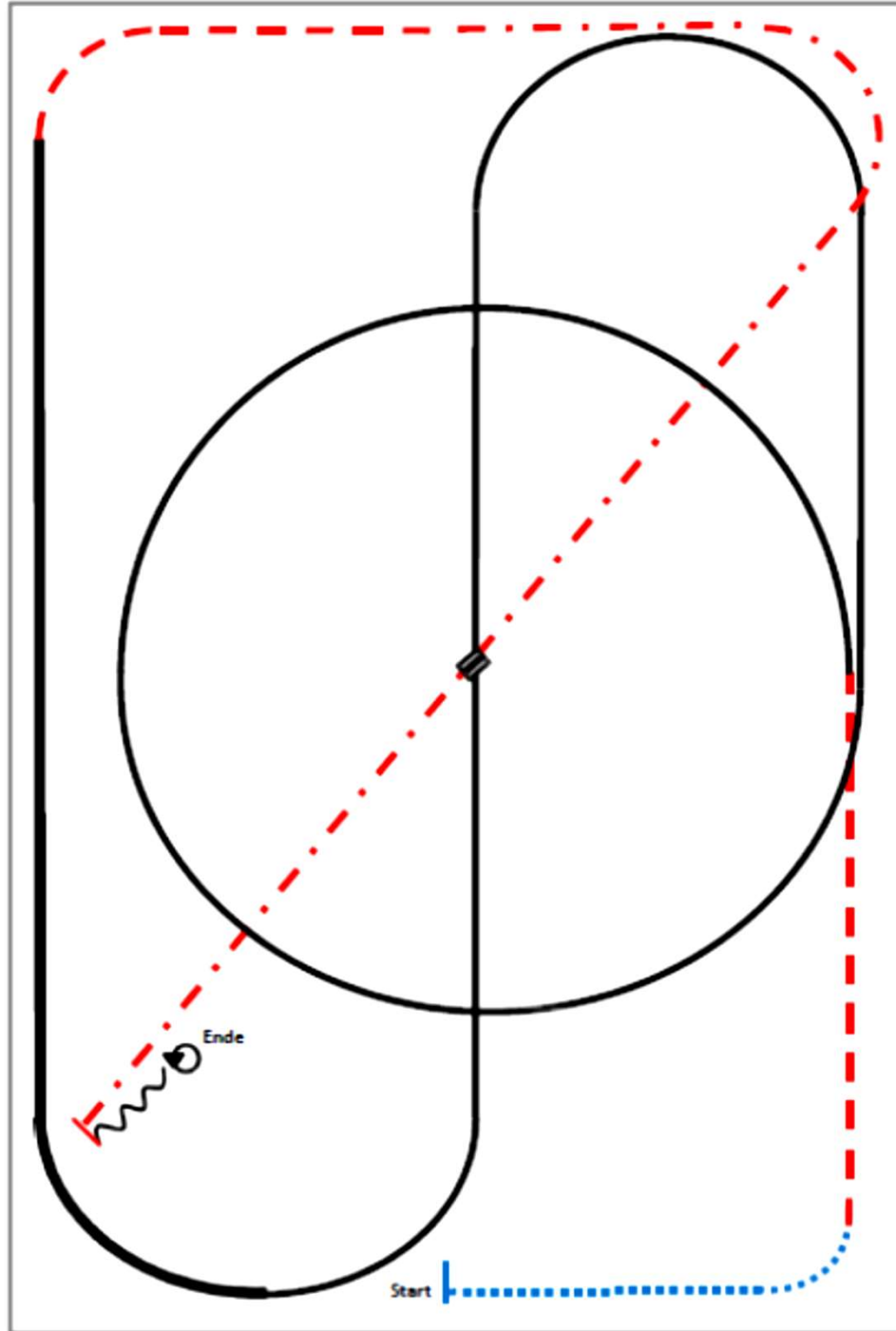

- (1) Walk
- (2) Trot
- (3) Zirkel Linksgalopp, Lope
- (4) Galoppwechsel in der Mitte der Arena  
 (fliegend oder einfach)
- (5) Rechtsgalopp
- (6) Extended Lope
- (7) Trot
- (8) Extended Trot
- (9) Stop, Back up
- (10) 360° Turns (beide Richtungen)

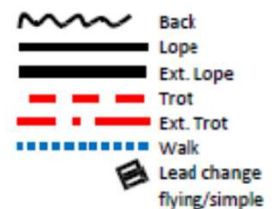

# Pattern Ranch Riding #9 - sen. LK 1/2A

Arenagröße: mind. 30 x 60 m

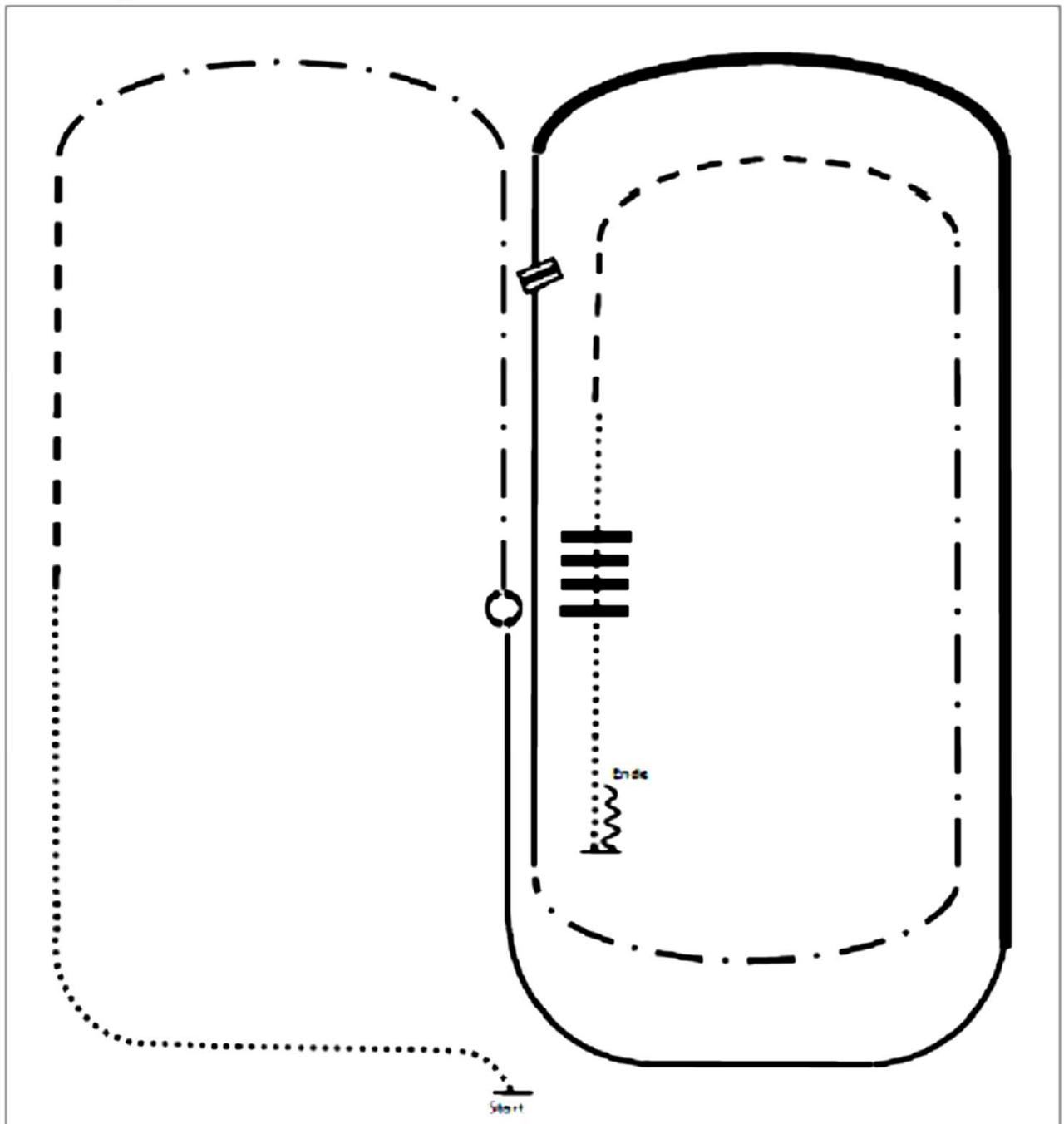

- (1) Walk
- (2) Trot
- (3) Extended Trot
- (4) Stop, 360° Turns (beide Richtungen)
- (5) Linksgalopp
- (6) Extended Lope links
- (7) Linksgalopp, Galoppwechsel (fliegend oder einfach)
- (8) Rechtsgalopp
- (9) Extended Trot
- (10) Trot
- (11) Walk over
- (12) Stop, Back up

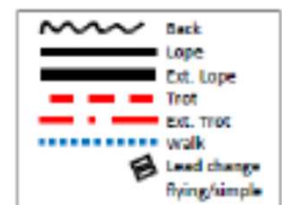

trying/simple



Arenagröße:  
Mind. 20 x 40 m

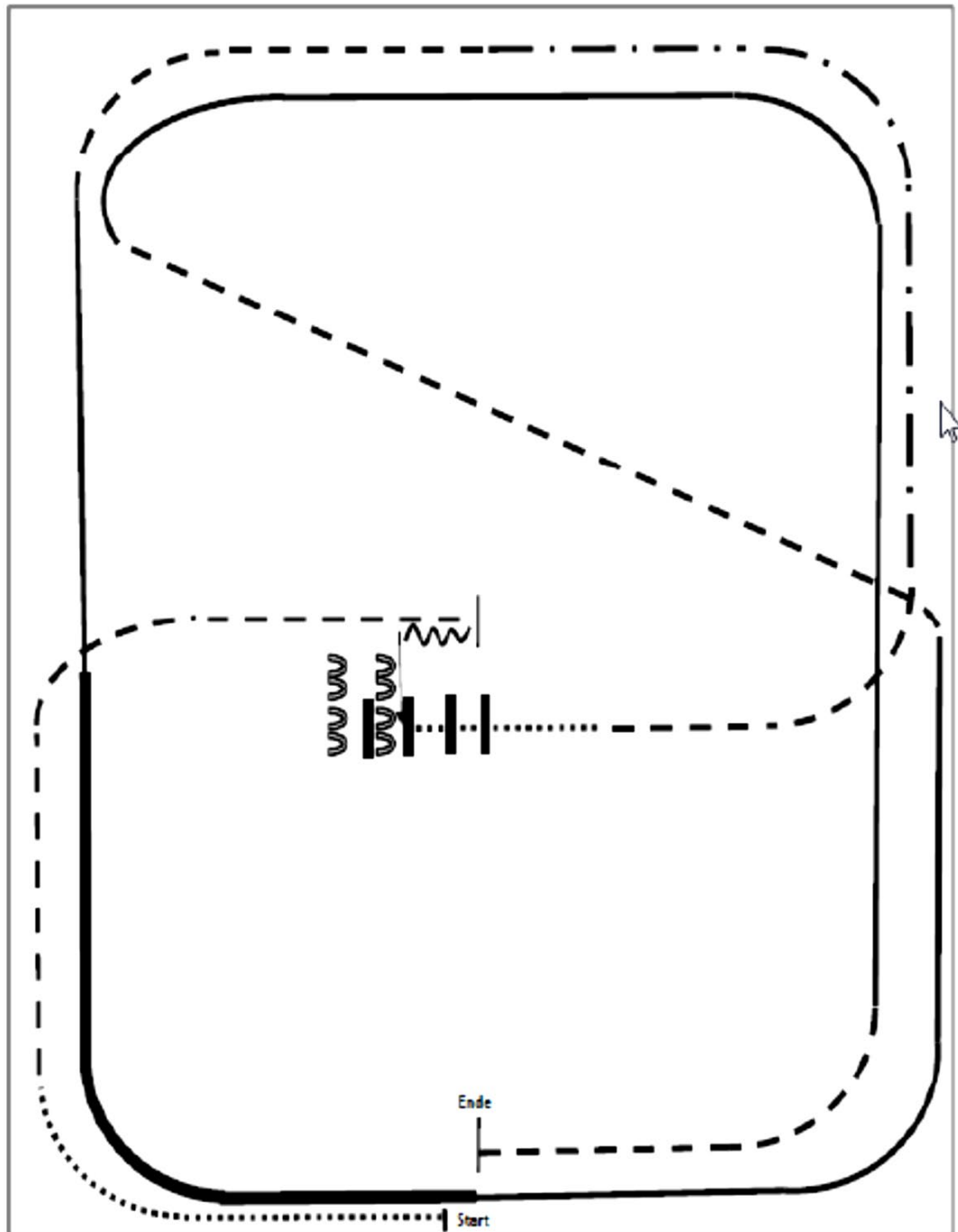

- (1) Walk
- (2) Trot
- (3) Stop, Back up
- (4) Sidepass rechts 1/2 Strecke
- (5) Walk over
- (6) Trot
- (7) Extended Trot, Trot
- (8) Linksgalopp
- (9) Extended Lope links
- (10) Linksgalopp
- (11) Trot
- (12) Rechtsgalopp
- (13) Trot, Stop

Arenagröße:  
Mind. 20 x 40 m

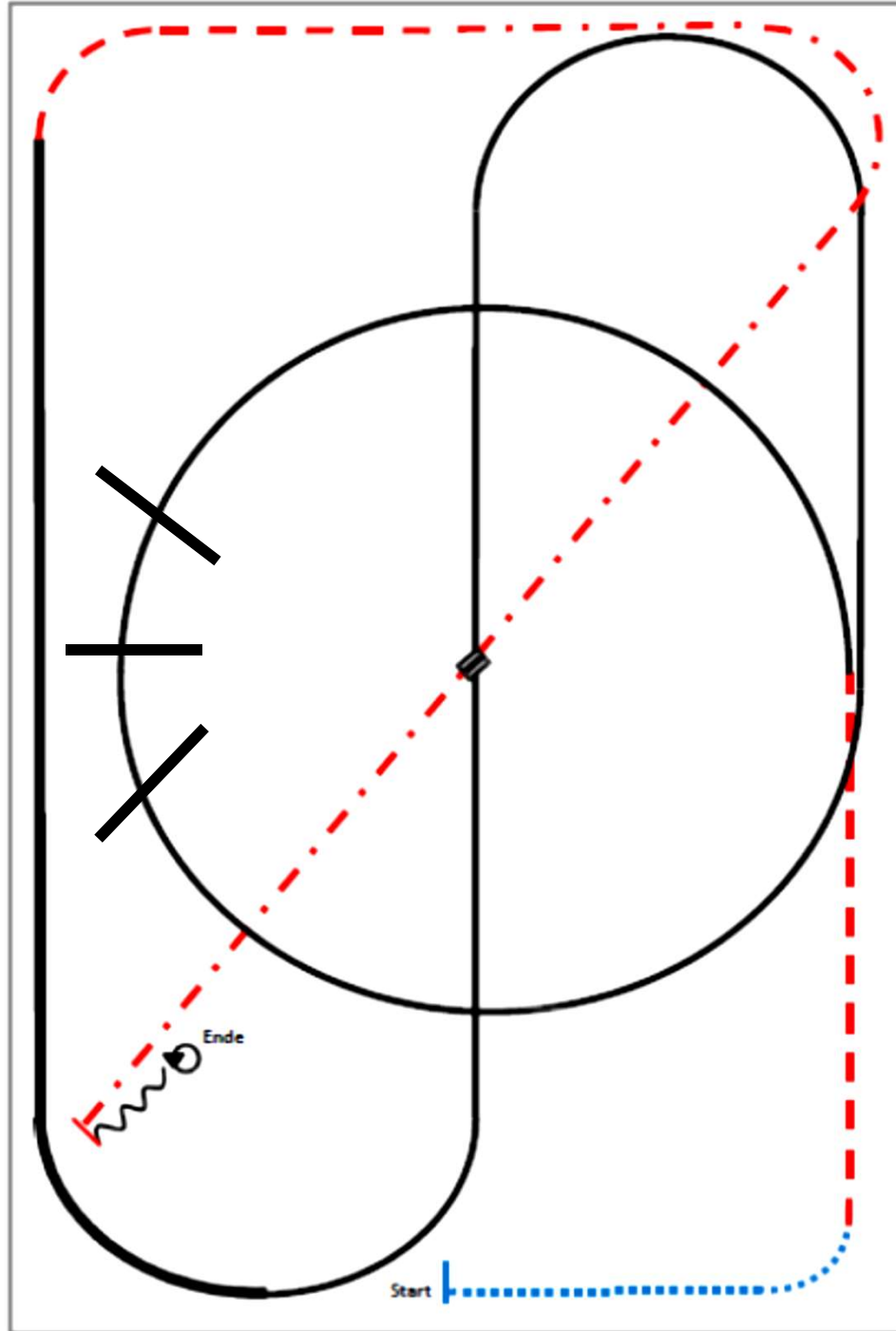

- (1) Walk
- (2) Trot
- (3) Zirkel Linksgalopp, Lope over
- (4) Galoppwechsel in der Mitte der Arena  
(fliegend oder einfach)
- (5) Rechtsgalopp
- (6) Extended Lope
- (7) Trot
- (8) Extended Trot
- (9) Stop, Back up
- (10) 360° Turns (beide Richtungen)

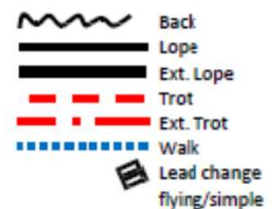

Arenagröße: mind. 20 x 40 m

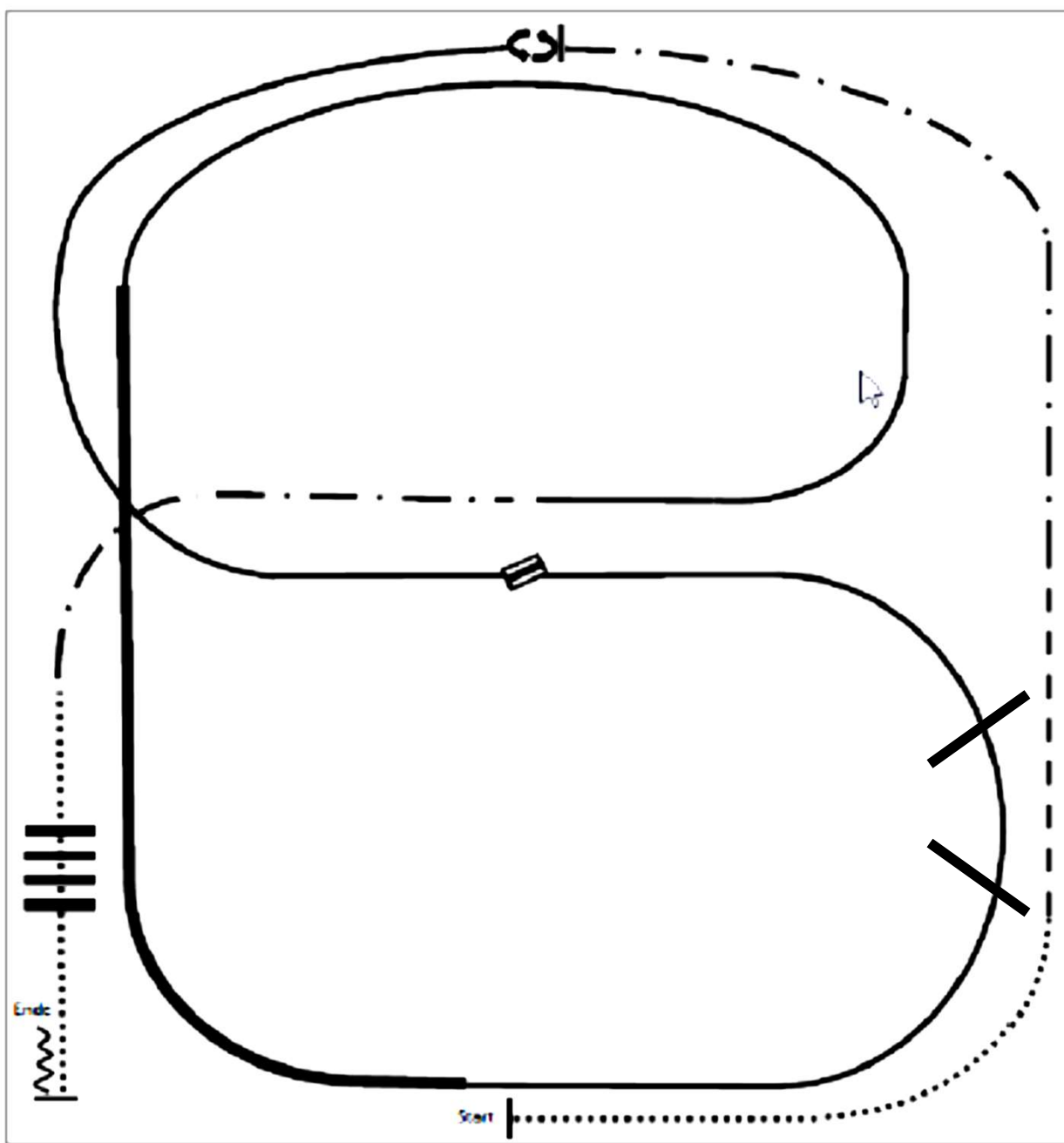



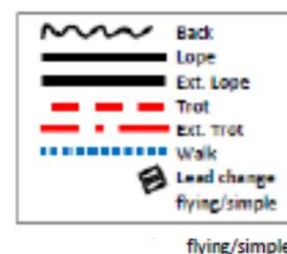

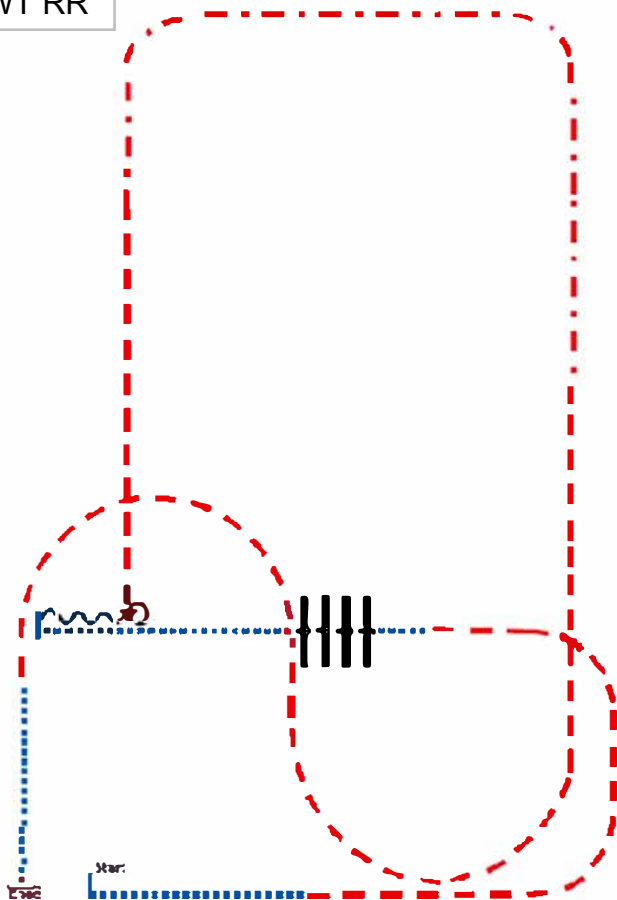

- (1) Walk
- (2) Trot
- (3) Extended Trot, Stop
- (4) 360° Turn links
- (5) Linksgalopp
- (6) Galoppwechsel (fliegend oder einfach)
- (7) Rechtsgalopp, Lope over
- (8) Extended Lope rechts
- (9) Rechtsgalopp
- (10) Extended Trot
- (11) Walk over
- (12) Stop, Back up



WT RR



1. Walk
2. Trot
3. Walk over, walk
4. Stop, Back, Turn 90° right
5. Trot
6. ext. Trot
7. Trot
8. walk, Stop

	Back
	Lope
	Ext. Lope
	Trot
	Ext. Trot
	Walk
	Lead change flying/simple

# Pattern Showmanship at Halter #1 - LK 1/2 A

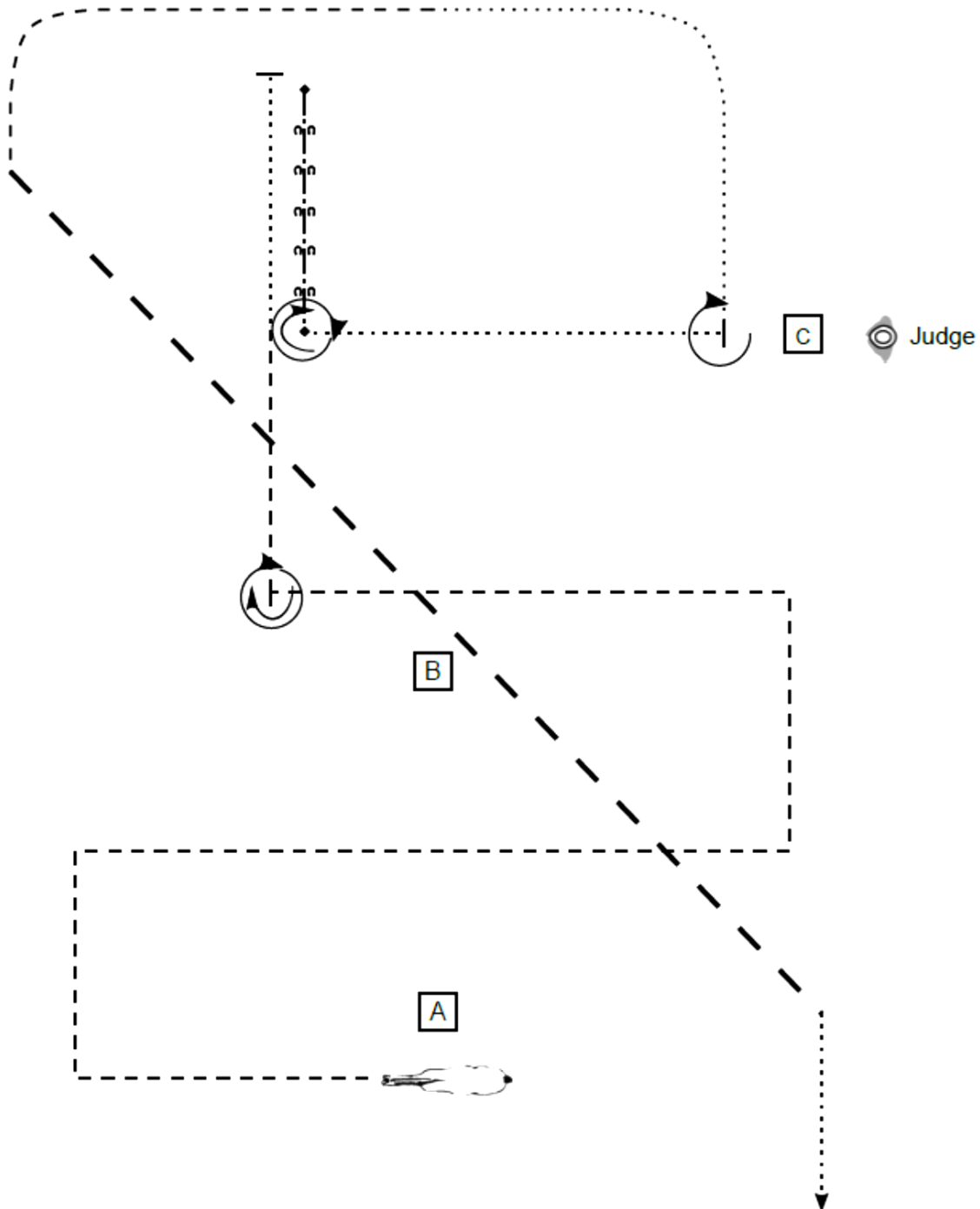

- Start bei A/Aufstellung
- (1) Trot Corners und Stop hinter B
  - (2) Turn 450°
  - (3) Trot, Walk, Stop
  - (4) Back up
  - (5) Turn 450°, Walk, Stop
  - (6) Set Up
  - (7) Inspection
  - (8) Turn 270°, Walk, Trot
  - (9) Extended Trot
- Im Walk die Arena verlassen

- A Marker
- ..... Walk
- Trot
- ext. Trot
- ←←←←← Back up

## SSH LK 3A + LK 1-3B

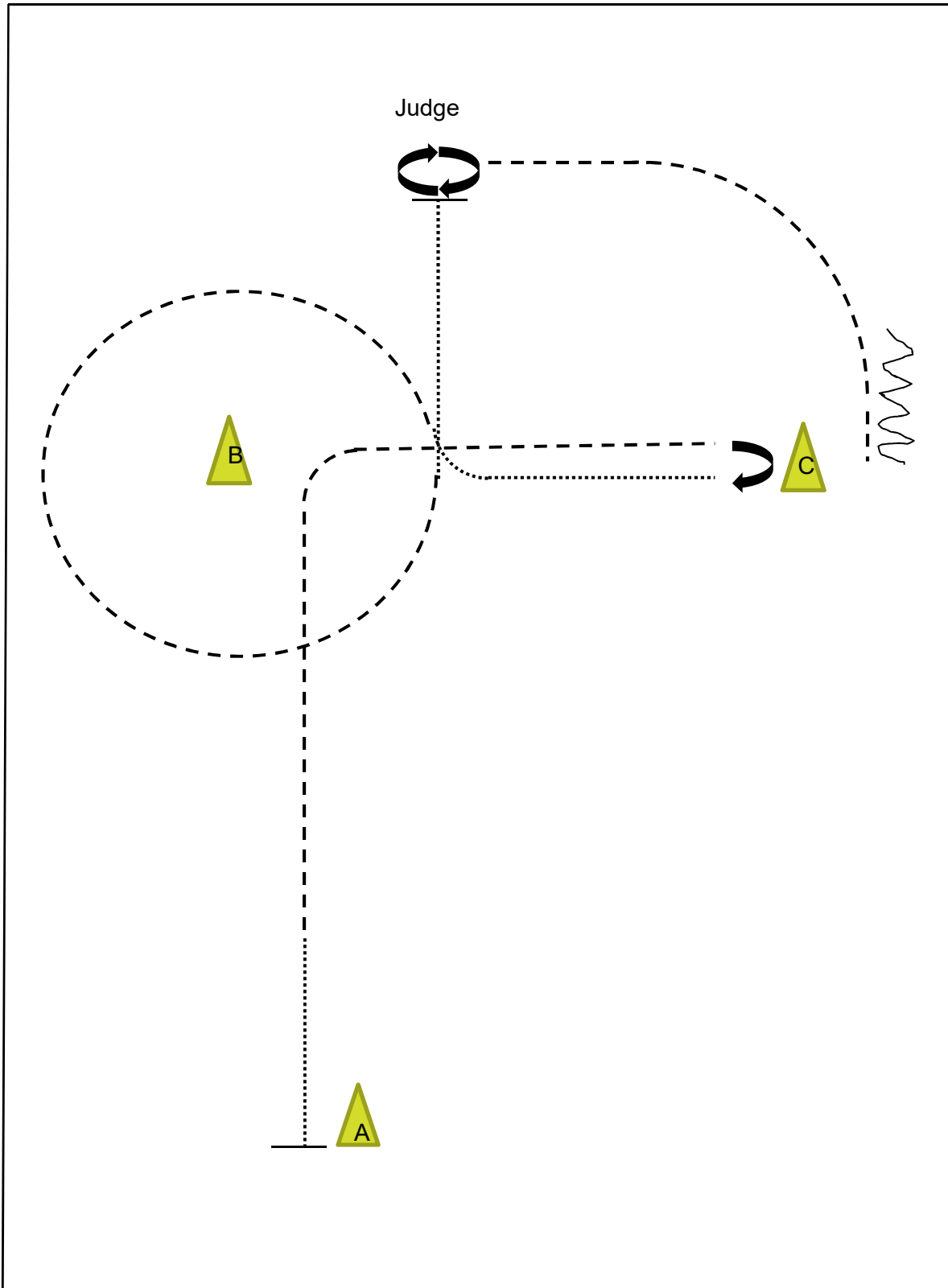

1. Ready bei A, Walk, Jog bis C, Stop
2. HHW rechts 180°, Walk
3. Jog um B, Walk auf Höhe B/C, Walk bis zum Richter
4. Set Up
5. Inspection
6. HHW rechts 45°
7. Jog, Stop bei C, Back

# Pattern Showmanship at Halter #8 - Q LK 1/2 A/B

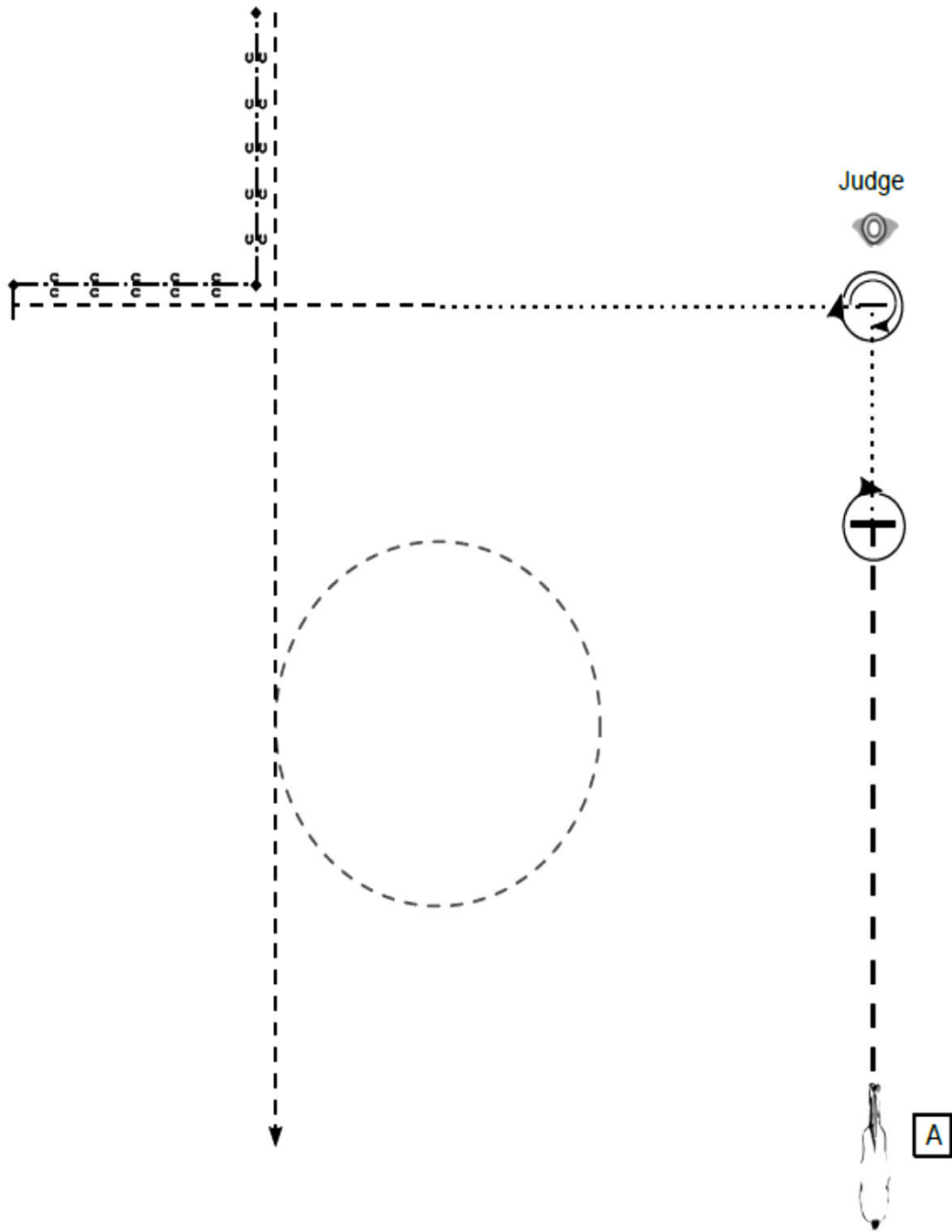

- Start bei A/Aufstellung
- (1) Extended Trot, Stop
  - (2) Turn 360°
  - (3) Walk zum Richter, Stop
  - (4) Set Up
  - (5) Inspection
  - (6) Turn 630°
  - (7) Walk, Trot, Stop
  - (8) Back up
  - (9) Trot
- Im Trot die Arena verlassen

- A** Marker  
 ..... Walk  
 - - - - - Trot  
 - - - - - ext. Trot  
 ← → ← → ← → Back up

**Showmanship at Halter**  
LK 4/5 Ü40

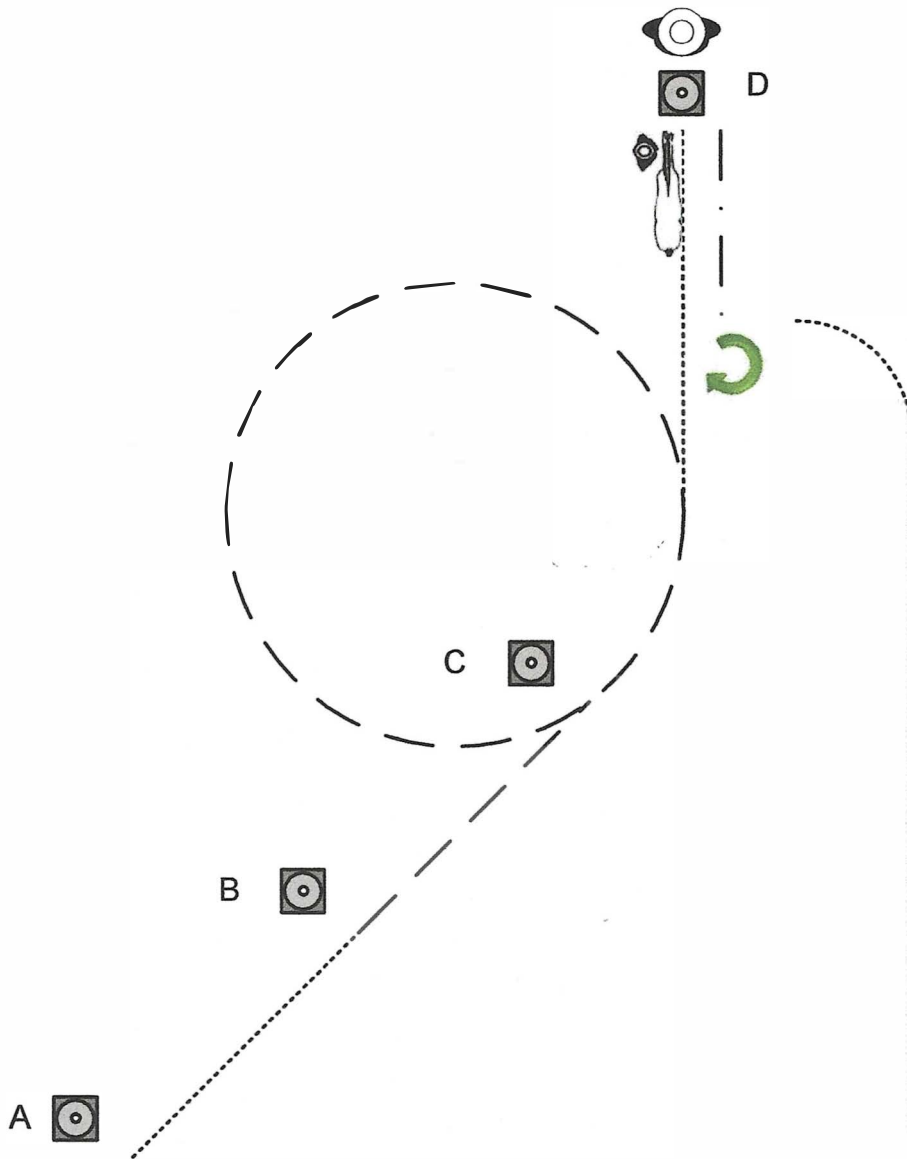

1. Von A nach B im Walk
2. Bei B Jog und weiter zu C
3. Bei C einen Jog Volte nach links um C
4. Bei C Walk und weiter zu D
5. Bei D Set Up vor dem Richter
6. Inspection
7. Rückwärtsrichten, 90° HHW rechts Im Walk zurück ins Warm-Up Area

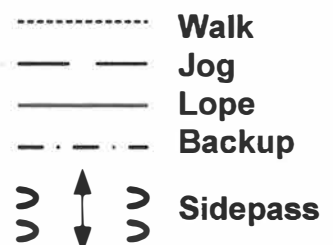



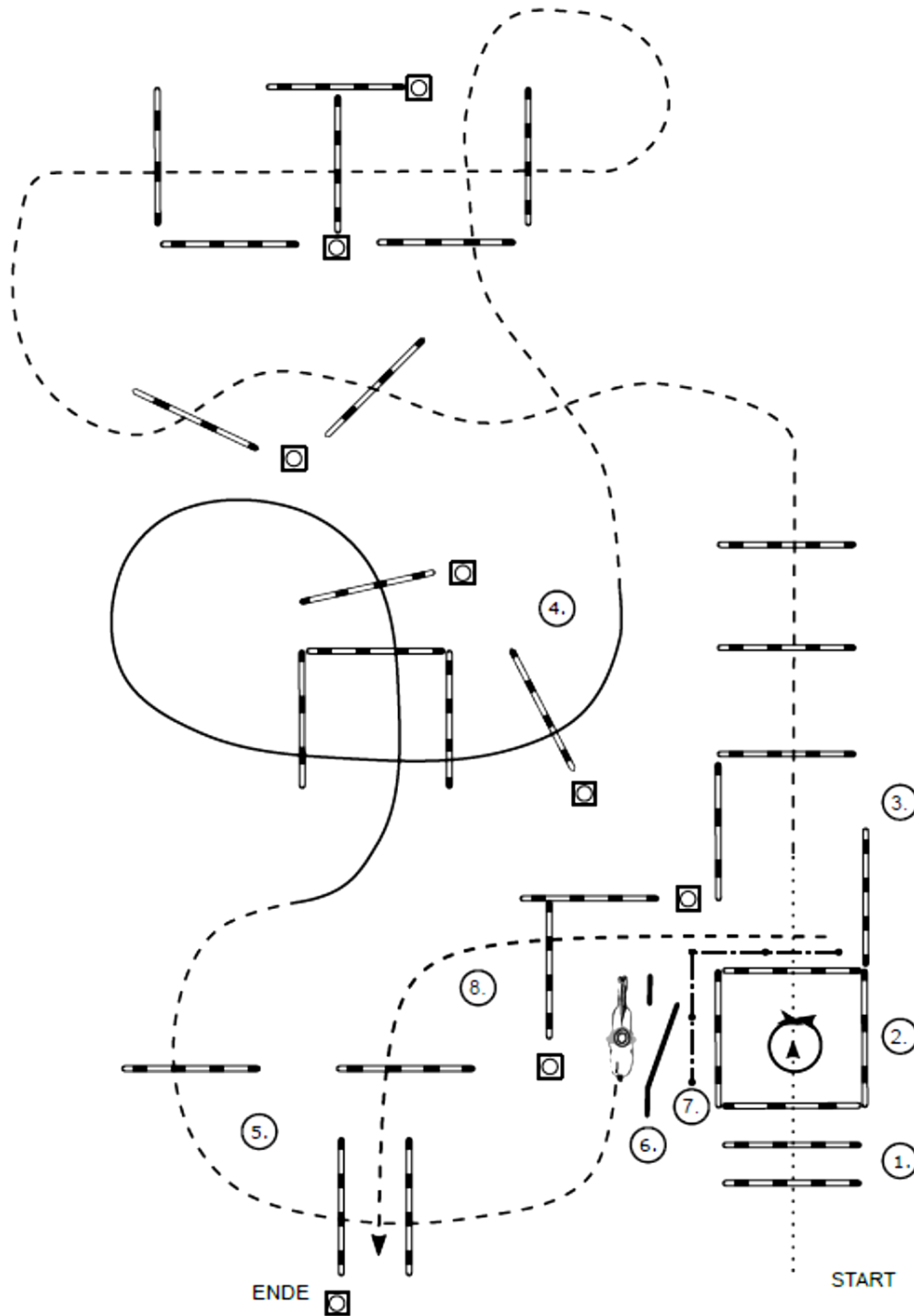

- (1) Walk in
- (2) 360° Turn (rechts oder links), Walk out
- (3) Jog over
- (4) Lope over (Rechtsgalopp)
- (5) Jog over
- (6) Tor (rechte Hand)
- (7) Back up
- (8) Jog over

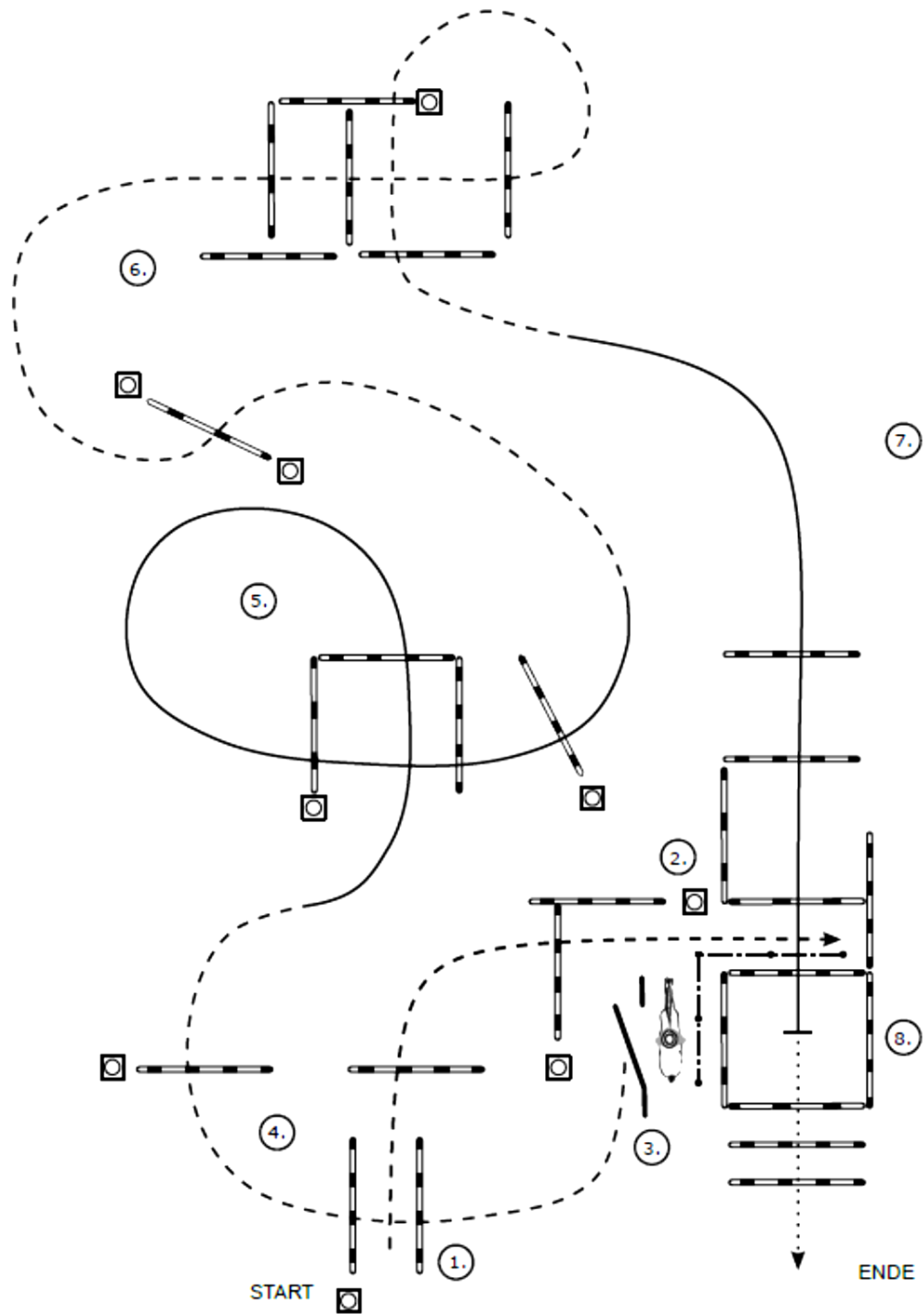

- (1) Jog over, Stop
- (2) Back up
- (3) Tor (linke Hand), Jog out
- (4) Jog over
- (5) Lope over (Linksgalopp)
- (6) Jog over
- (7) Lope over (Rechtsgalopp)
- (8) Lope in (Rechtsgalopp), Stop, Walk over

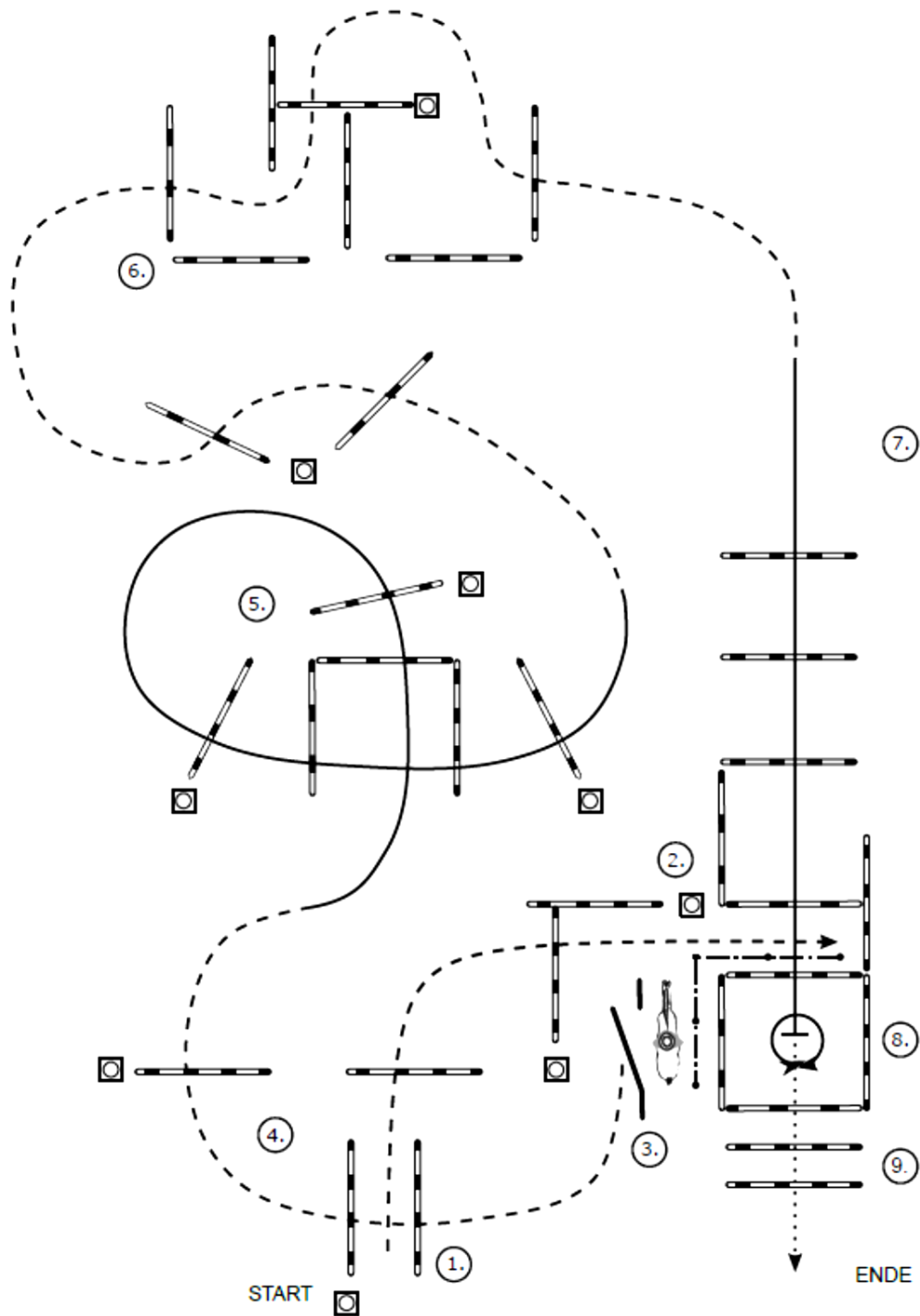

- (1) Jog over, Stop
- (2) Back up
- (3) Tor (linke Hand), Jog out
- (4) Jog over
- (5) Lope over (Linksgalopp)
- (6) Jog over
- (7) Lope over (Rechtsgalopp)
- (8) Lope in (Rechtsgalopp), Stop, 360° Turn (rechts oder links)
- (9) Walk over

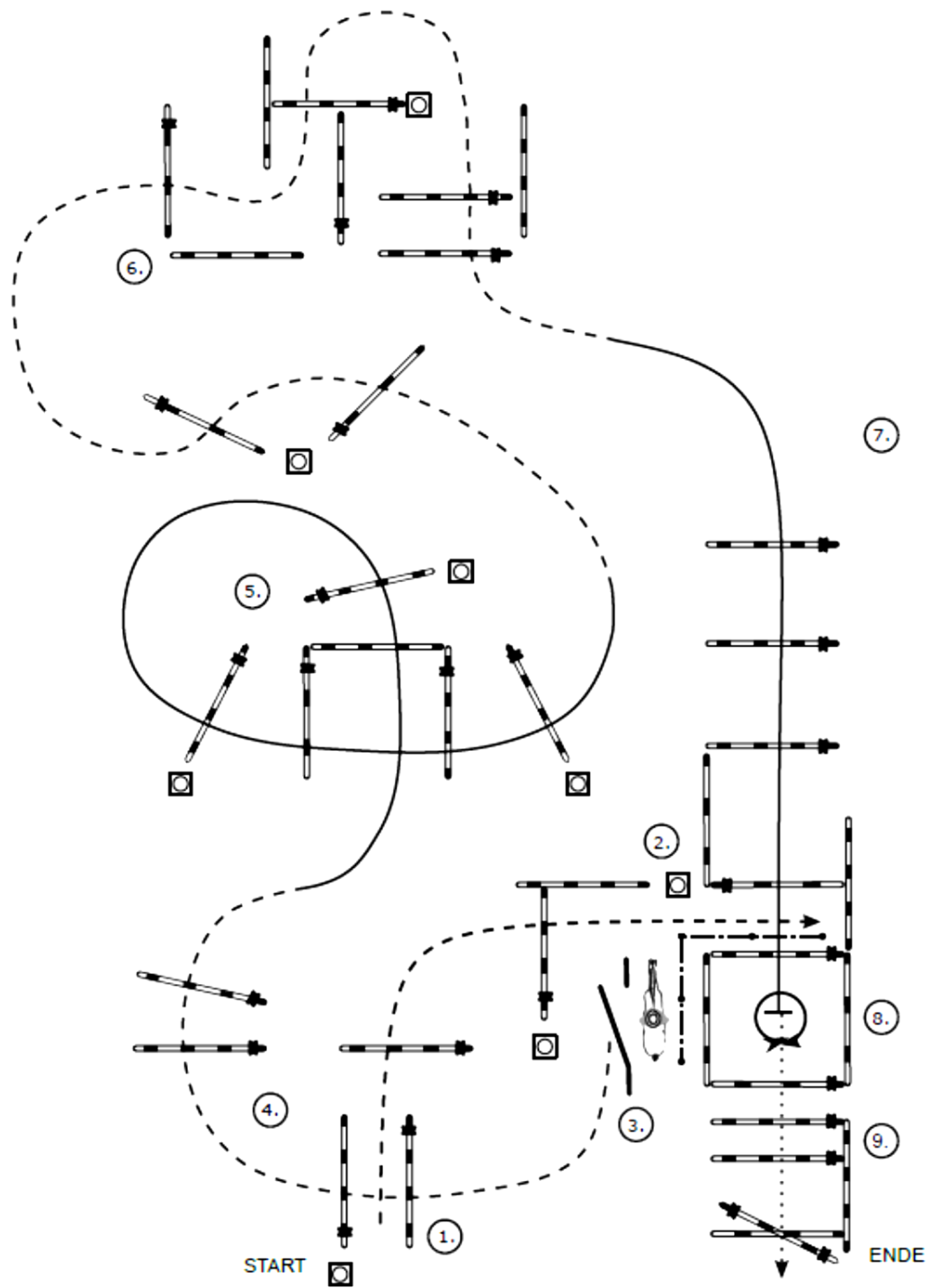

- (1) Jog over, Stop
- (2) Back up
- (3) Tor (linke Hand), Jog out
- (4) Jog over
- (5) Lope over (Linksgalopp)
- (6) Jog over
- (7) Lope over (Rechtsgalopp)
- (8) Lope in (Rechtsgalopp), Stop, 360° Turn (rechts oder links)
- (9) Walk over

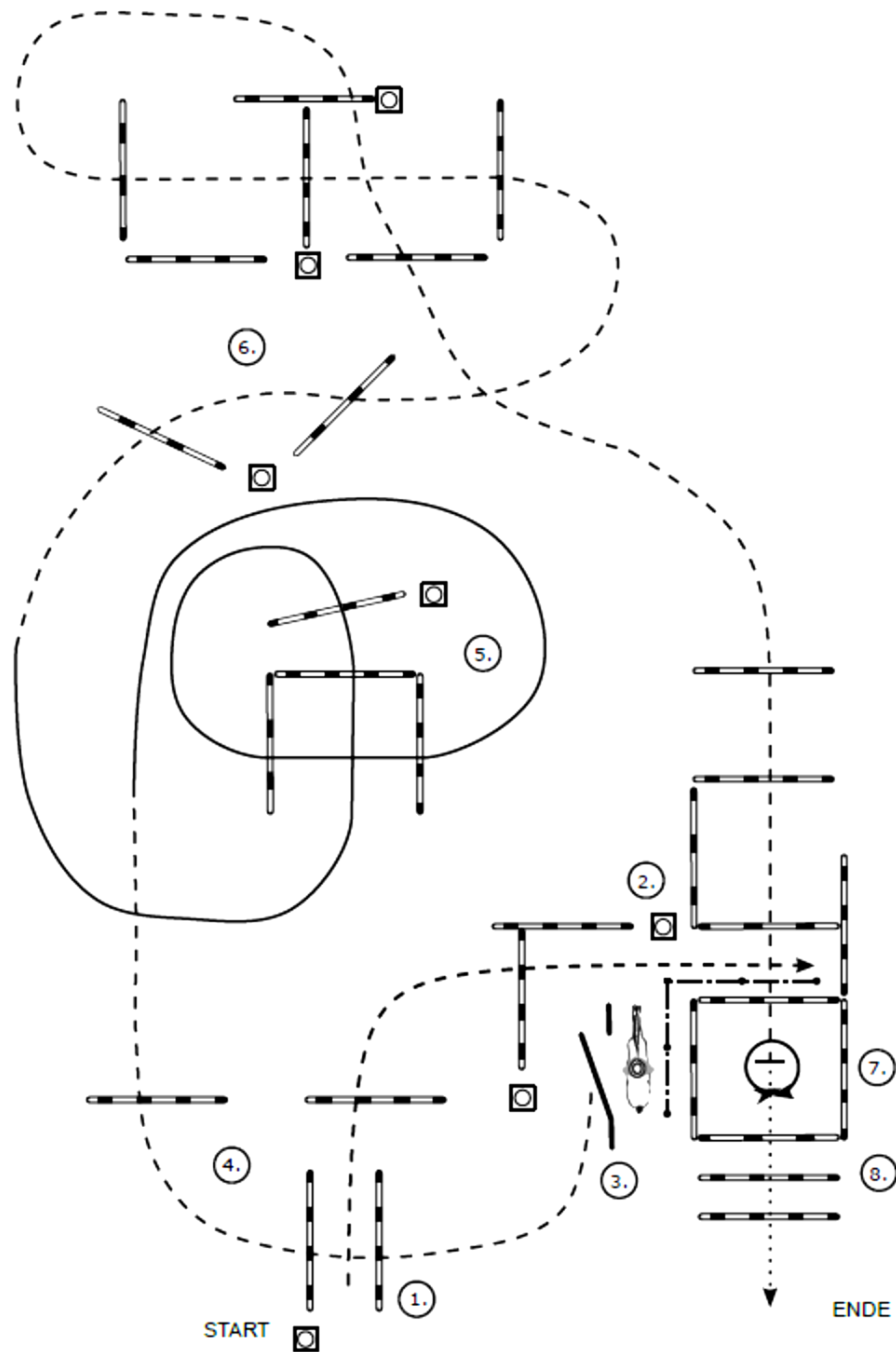

- (1) Jog over, Stop
- (2) Back up
- (3) Tor (linke Hand), Jog out
- (4) Jog over
- (5) Lope over (Rechtsgalopp)
- (6) Jog over
- (7) Jog in, 360° Turn (rechts oder links)
- (8) Walk over

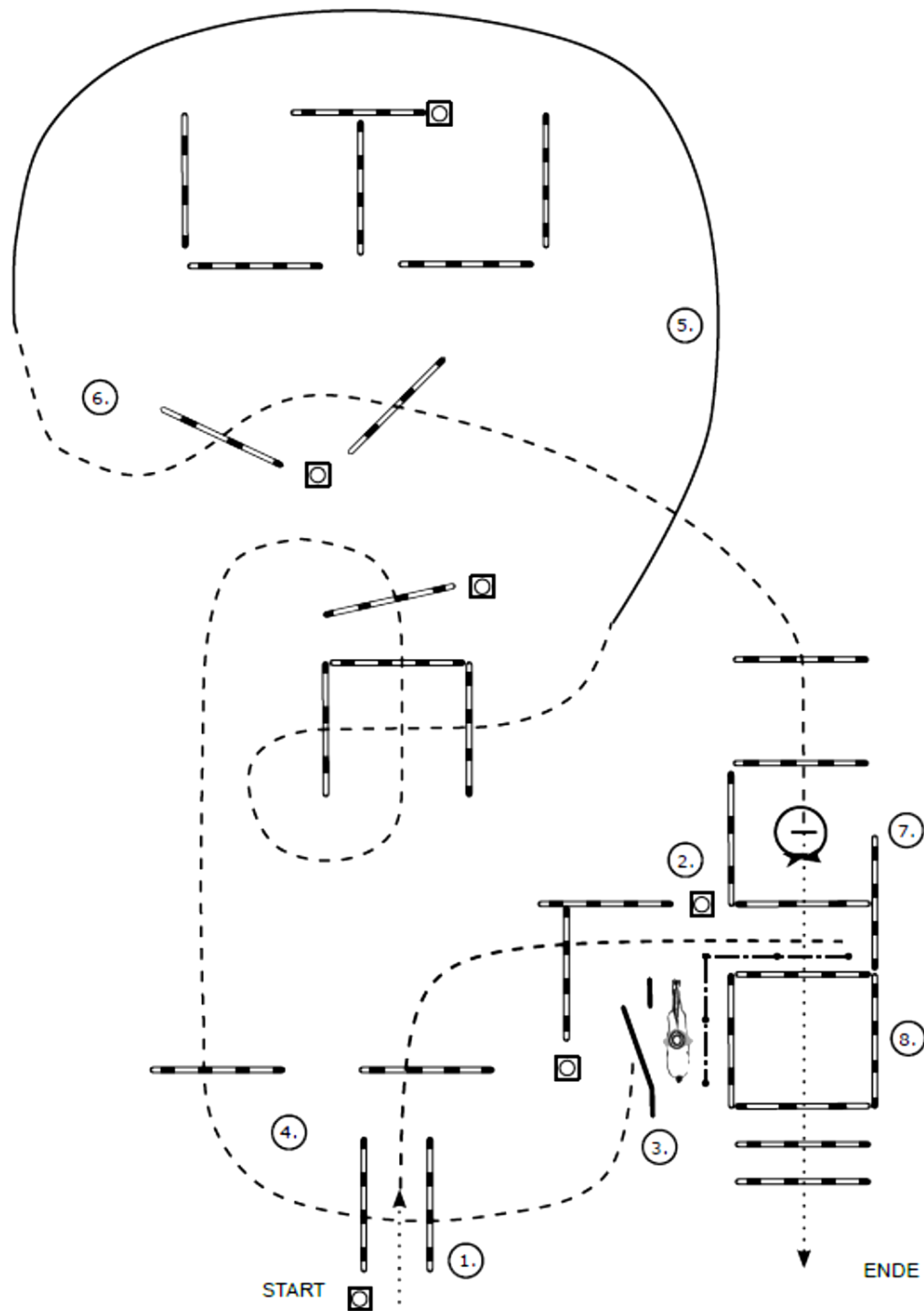

- (1) Walk, Jog over, Stop
- (2) Back up
- (3) Tor (linke Hand), Jog out
- (4) Jog over
- (5) Lope (Linksgalopp)
- (6) Jog over
- (7) Jog in, Stop, 360° Turn (rechts oder links)
- (8) Walk over

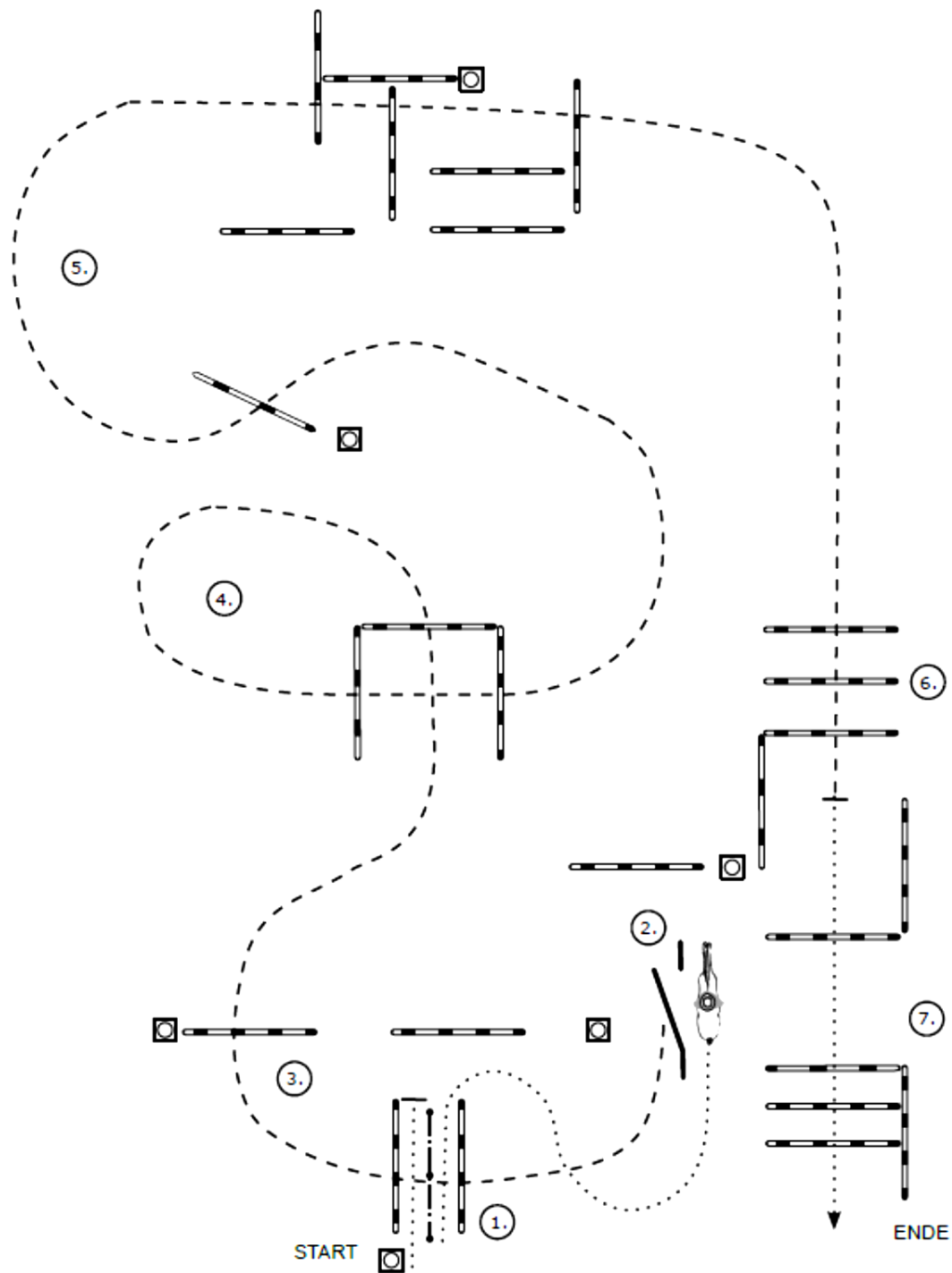

- (1) Walk in, Stop, Back up, Walk out
- (2) Tor (linke Hand), Jog out
- (3) Jog over
- (4) Jog over
- (5) Jog over
- (6) Jog over in Box, Stop
- (7) Walk over

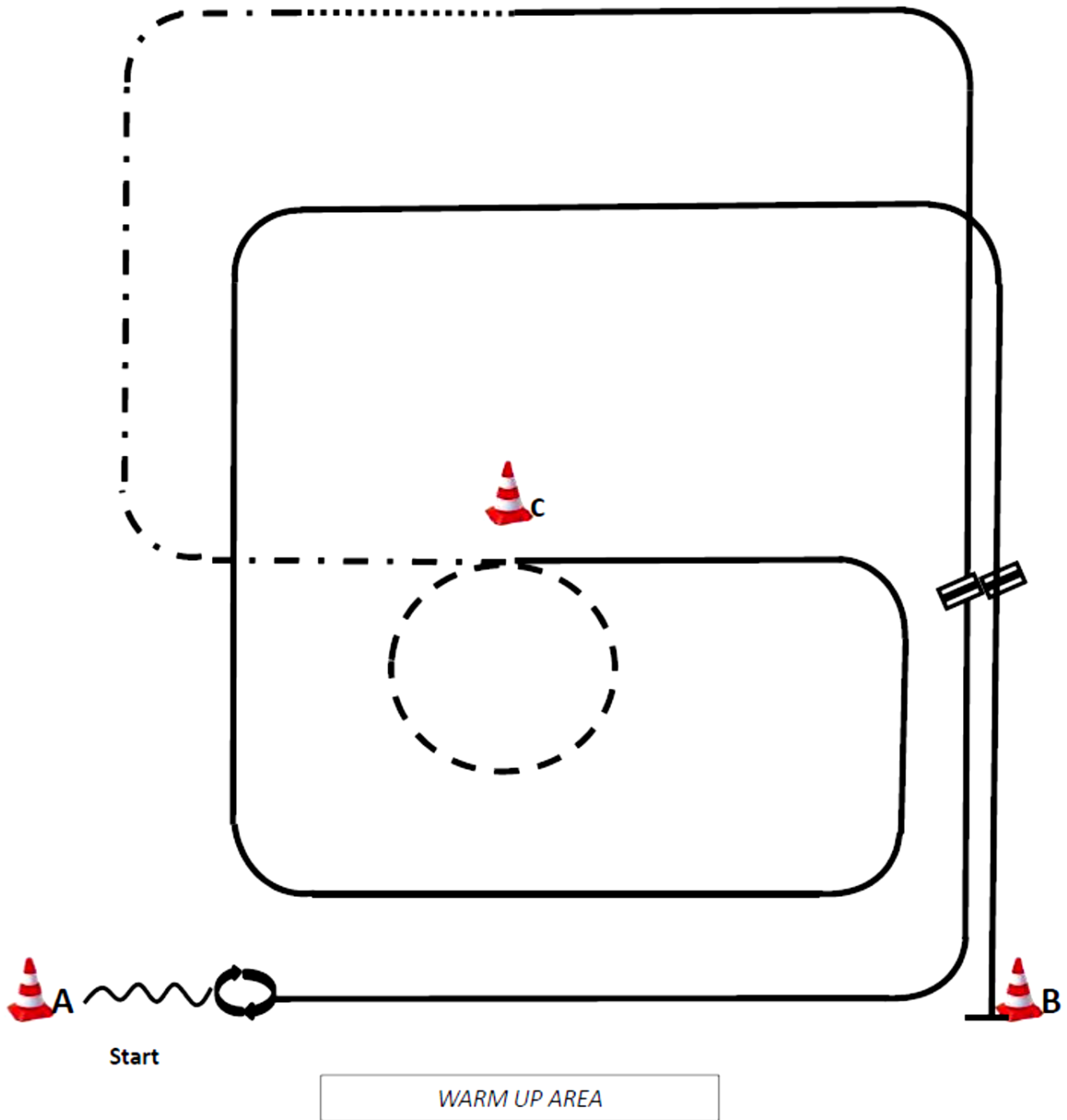

Start

WARM UP AREA

- (1) Start bei A (Pylon steht vor dir), Back up eine Pferdelänge
- (2) 540° Turn (rechts oder links)
- (3) Linksgalopp, Galoppwechsel (fliegend oder einfach)
- (4) Rechtsgalopp, Walk
- (5) Extended Jog bis C
- (6) Jog kleiner Zirkel
- (7) Rechtsgalopp
- (8) Galoppwechsel (fliegend oder einfach), Linksgalopp, Stop

Im Walk in den Warm-up-Bereich



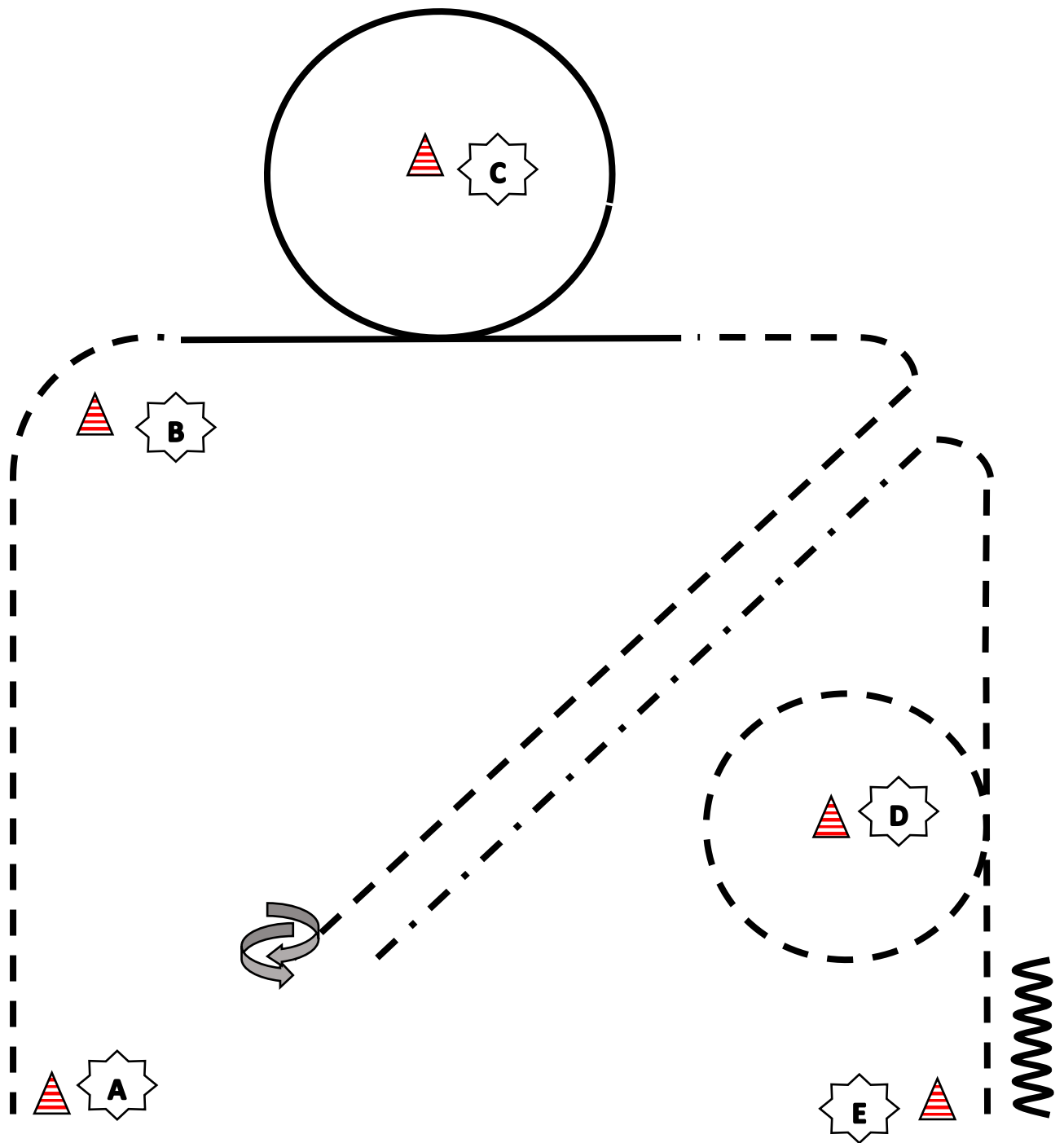

1. Trab von A nach B  
Galopp um C  
Übergang in Trab
2. Trab diagonal in Richtung A  
mind. 1 Pferdelänge Abstand zu A  
Turn 180° (Drehung egal)  
extended Trab in gleicher Diagonale zurück
3. Trab um D  
Trab bis E  
Stopp  
Back up mindestens 1 Pferdelänge

.....	Walk / Schritt
-----	Jog / Trab
- . - . - .	extended Jog /
————	Lope / Galopp
~~~~~	Backup / rückwärts
▲	Pylone

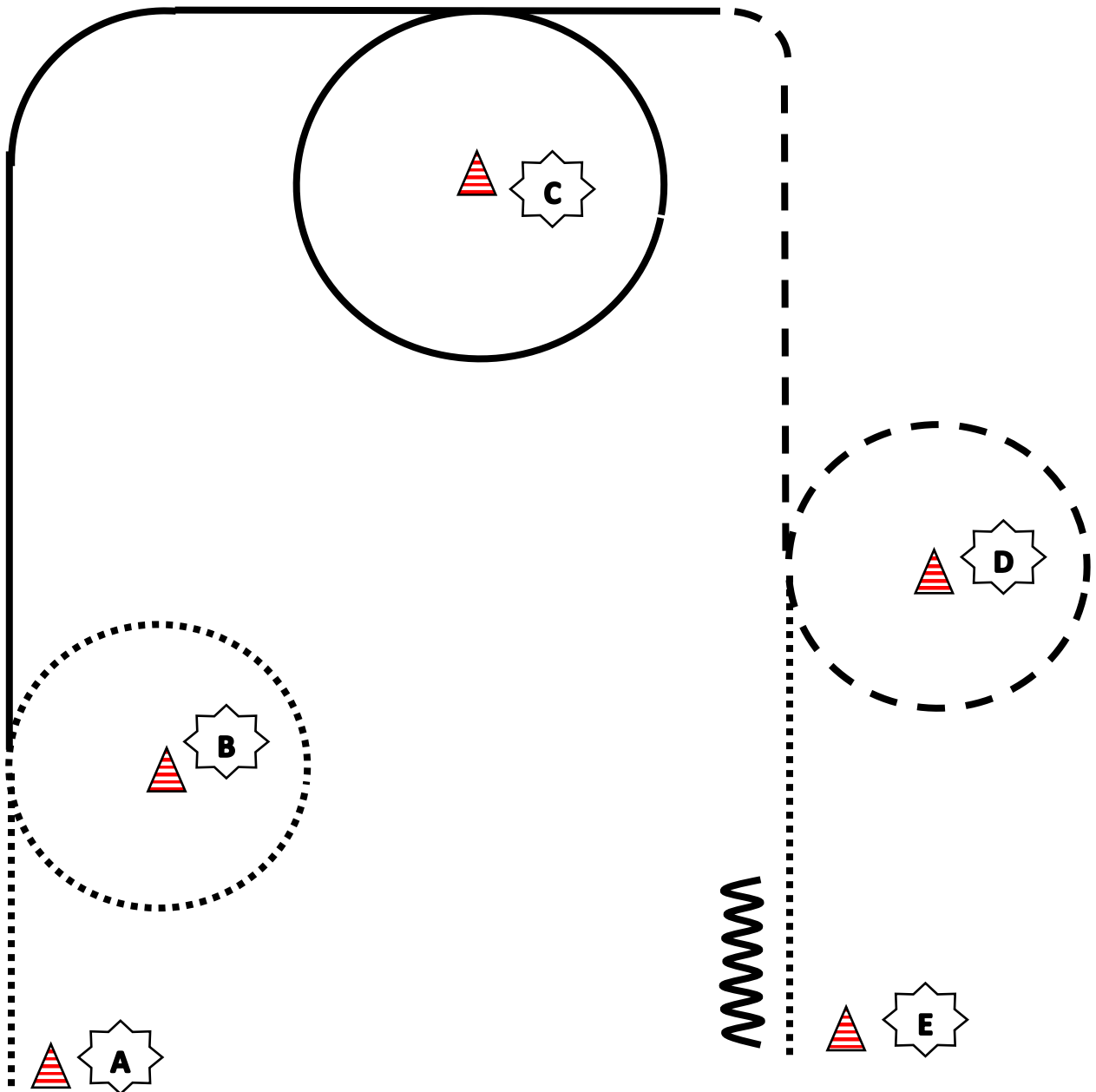

1. Schritt ab A  
Schritt um B  
angaloppieren
2. Galopp um C  
Übergang in Trab
3. Trab um D  
Schritt bis E  
Stopp  
Back up mindestens 1 Pferdelänge

.....	Walk / Schritt
-----	Jog / Trab
- . - . - .	extended Jog / Lope / Galopp
=====	Backup / rückwärts
~~~~~ ▲	Pylone

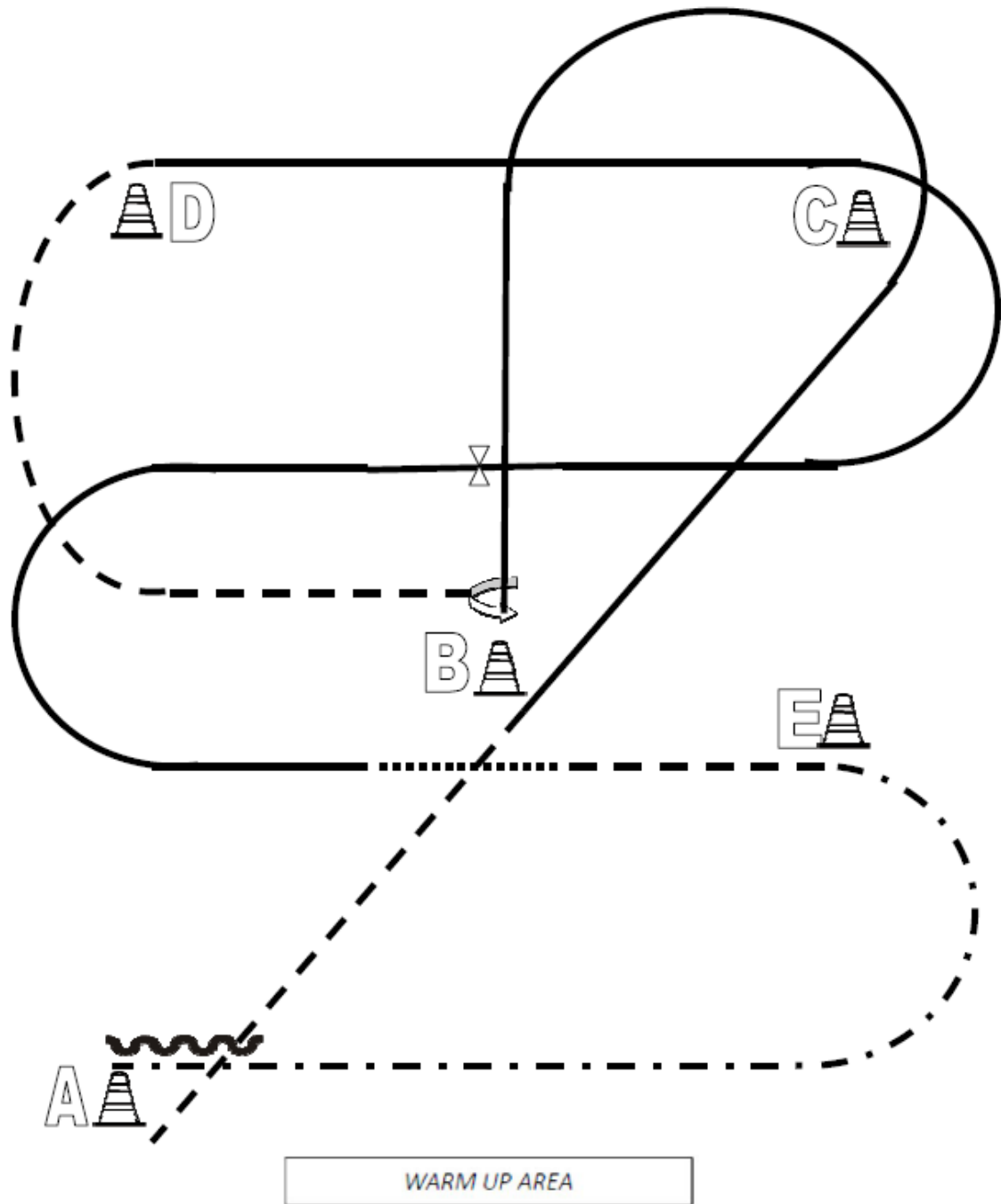

- (1) Beginnend aus dem Stand bei A im Jog zu B
- (2) Von B nach C Linksgalopp, um C und weiter zu B
- (3) Stop, 270° Turn links
- (4) Jog bis D
- (5) Bei D Rechtsgalopp
- (6) Höhe B Galoppwechsel (fliegend oder einfach)
- (7) Lope lins bis kurz vor B, durchparieren zum Walk
- (8) Jog bis E
- (9) Von E nach A Extended Jog
- (10) Bei A Stop, Back up mind. 1 Pferdelänge  
 Im Walk in den Warm-Up-Bereich

# WHS WT

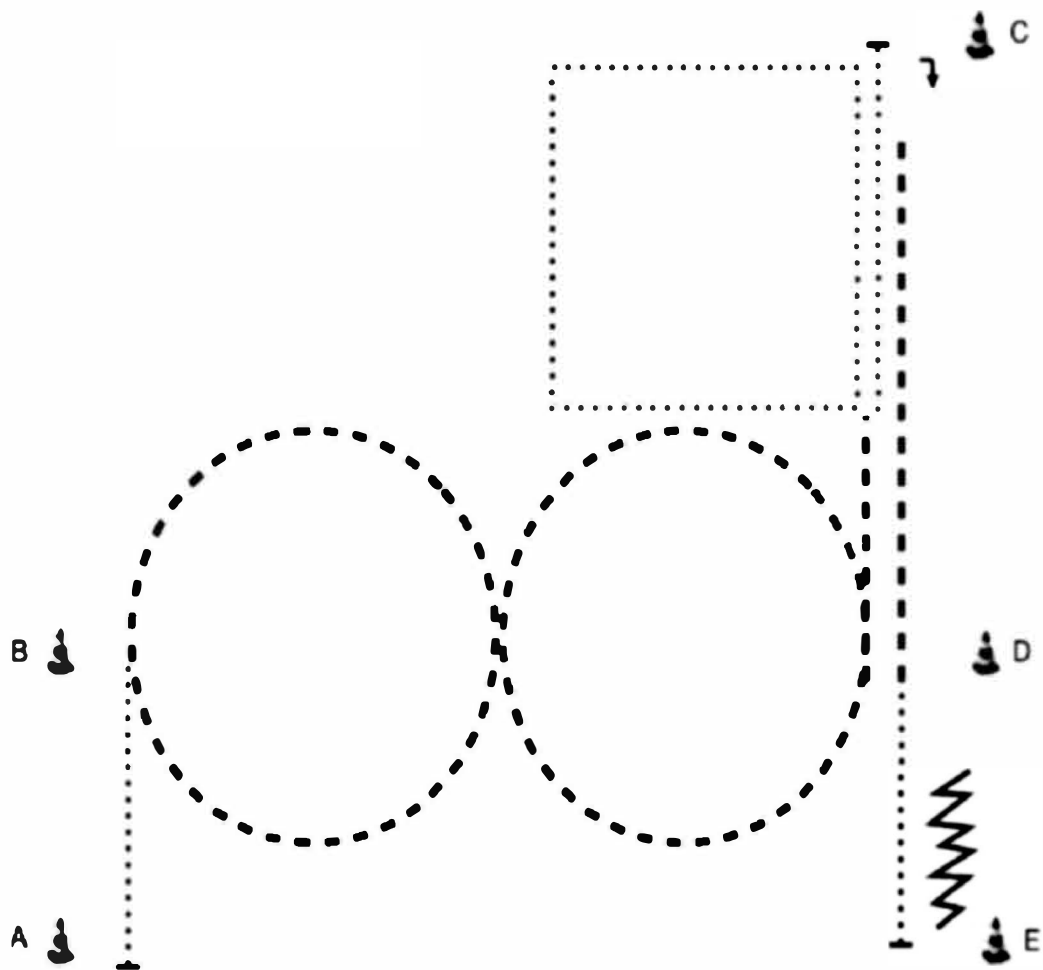

1. Bei A aus dem Stand Walk bis B
2. Ab B 1 1/2 Zirkel im Jog rechts
3. Ab Mitte 1 1/2 Zirkel im Jog links
4. ca. 2 Pferdelängen hinter D Übergang zum Walk;  
Walk „im Quadrat“
5. Walk zu C; HHW 180° rechts
6. Jog bis D;
7. Walk, Stop bei E
8. Mindestens eine Pferdelänge Back Up

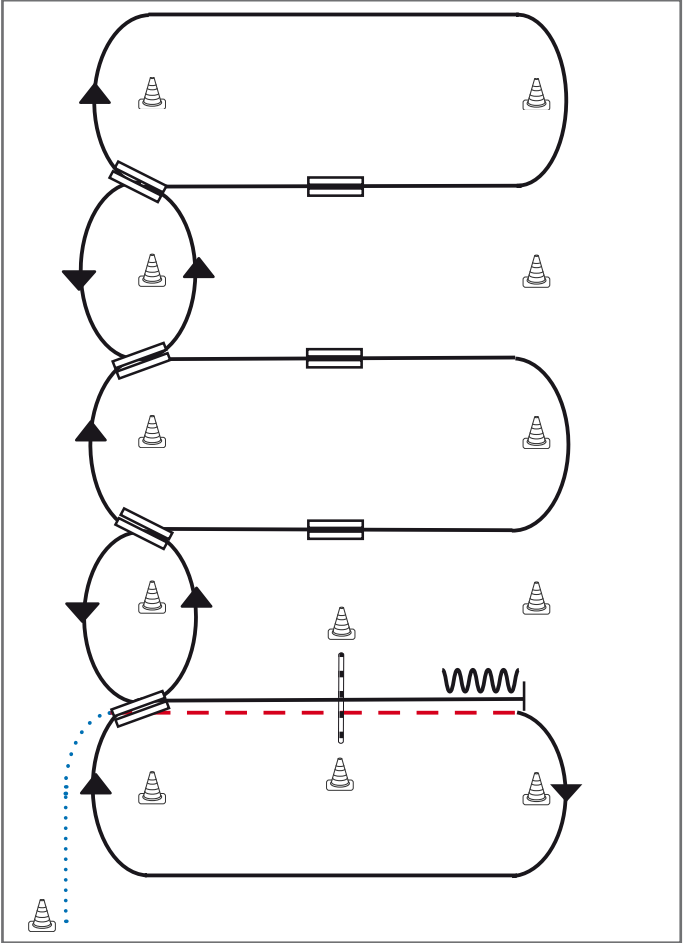

- 1) Schritt vom Start-Pylon, Übergang zum Trab zwischen den Markern, Trab über die Stange
- 2) Übergang zum Rechtsgalopp zwischen den Markern, Galopp an der kurzen Seite
- 3) 1. Galoppwechsel auf der Linie
- 4) 2. Galoppwechsel auf der Linie
- 5) 3. Galoppwechsel auf der Linie
- 6) 4. Galoppwechsel auf der Linie
- 7) 1. Galoppwechsel mit Seitenwechsel
- 8) 2. Galoppwechsel mit Seitenwechsel
- 9) 3. Galoppwechsel mit Seitenwechsel
- 10) Galopp über die Stange
- 11) Stop zwischen den Markern, Rückwärtsrichten

**Legende:**

Schritt	
Trab	
Galopp	
Wechselzone	
Rückwärts	

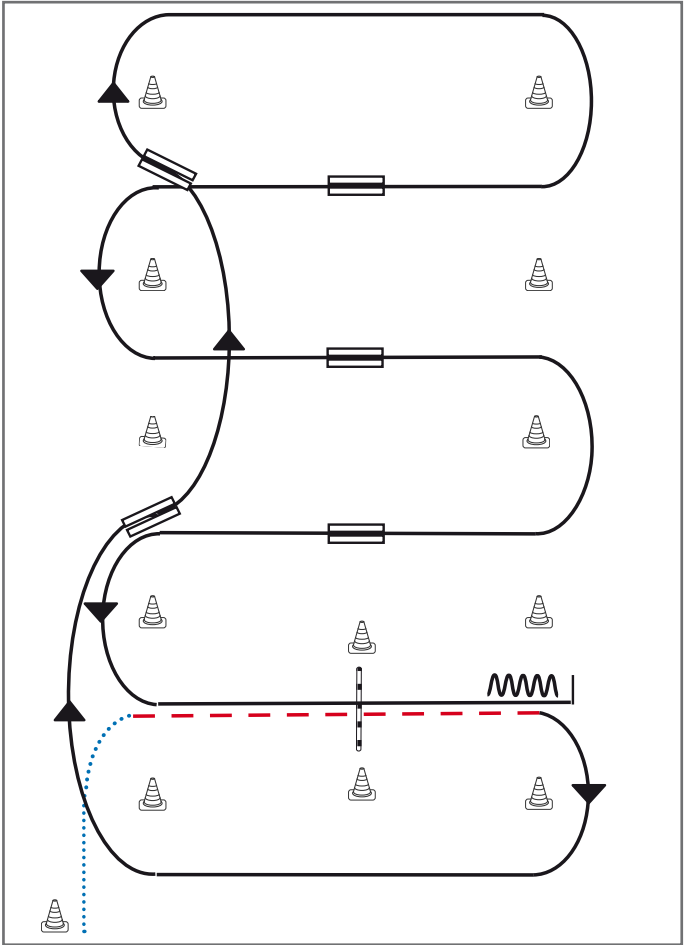

- 1) Schritt vom Start-Pylon, Übergang zum Trab zwischen den Markern, Trab über die Stange
- 2) Übergang zum Rechtsgalopp zwischen den Markern, Galopp an der kurzen Seite
- 3) 1. Galoppwechsel auf der Linie
- 4) 2. Galoppwechsel auf der Linie
- 5) 1. Galoppwechsel mit Seitenwechsel
- 6) 2. Galoppwechsel mit Seitenwechsel
- 7) 3. Galoppwechsel mit Seitenwechsel
- 8) Galopp über die Stange
- 9) Stop zwischen den Markern, Rückwärtsrichten

Legende:	
Schritt	
Trab	
Galopp	
Wechselzone	
Rückwärts	

## Western Riding Pattern 9

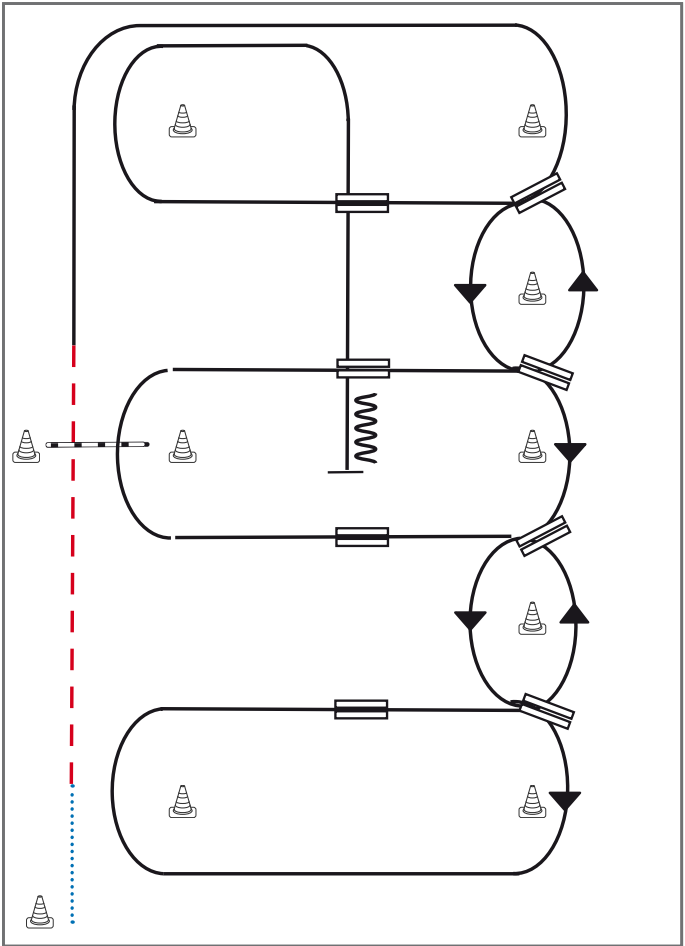

- 1) Schritt vom Start-Pylon zum ersten Marker, Übergang zum Trab, Trab über die Stange.
- 2) Übergang zum Rechtsgalopp, Galopp an der kurzen Seite
- 3) 1. Galoppwechsel auf der Linie
- 4) 2. Galoppwechsel auf der Linie
- 5) 3. Galoppwechsel auf der Linie
- 6) 4. Galoppwechsel auf der Linie, Galopp an der kurzen Seite
- 7) 1. Galoppwechsel mit Seitenwechsel
- 8) 2. Galoppwechsel mit Seitenwechsel
- 9) Galopp über die Stange
- 10) 3. Galoppwechsel mit Seitenwechsel
- 11) 4. Galoppwechsel mit Seitenwechsel
- 12) Mitte der kurzen Seite abwenden, Stop auf Höhe des Mittelmarkers, Rückwärtsrichten

Legende:	
Schritt	.....
Trab	- - - - -
Galopp	—————
Wechselzone	=====
Rückwärts	~~~~~

Western Riding Pattern 13 (für Junior-Pferde)

Western Riding

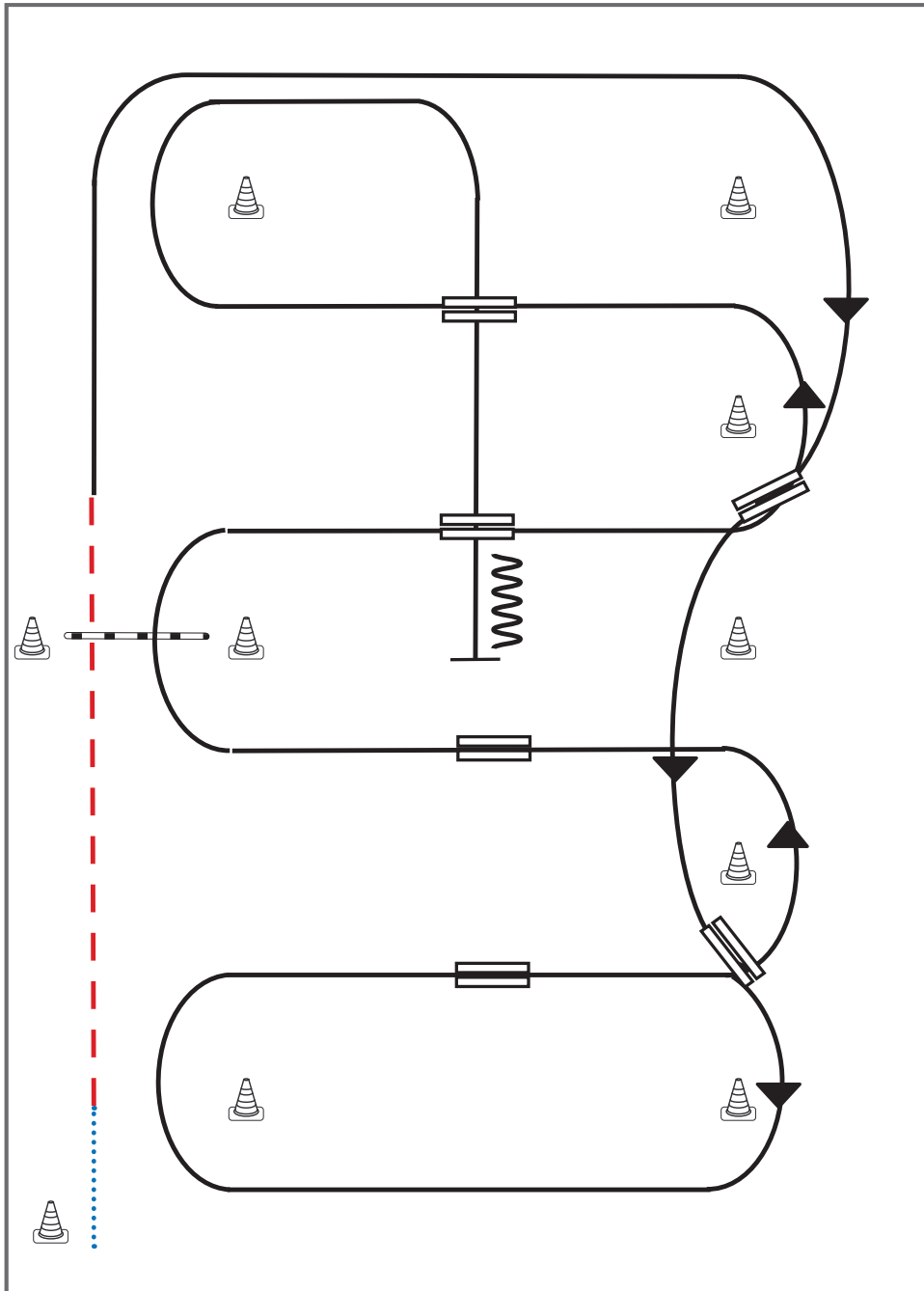

- 1) Schritt vom Start-Pylon zum ersten Marker, Übergang zum Trab, Trab über die Stange
- 2) Übergang zum Rechtsgalopp, Galopp an der kurzen Seite
- 3) 1. Galoppwechsel auf der Linie
- 4) 2. Galoppwechsel auf der Linie
- 5) 1. Galoppwechsel mit Seitenwechsel
- 6) 2. Galoppwechsel mit Seitenwechsel
- 7) Galopp über die Stange
- 8) 3. Galoppwechsel mit Seitenwechsel
- 9) 4. Galoppwechsel mit Seitenwechsel
- 10) Mitte der kurzen Seite abwenden, Stop auf Höhe des Mittelmarkers, Rückwärtsrichten

**Legende:**

Schritt	
Trab	
Galopp	
Wechselzone	
Rückwärts	

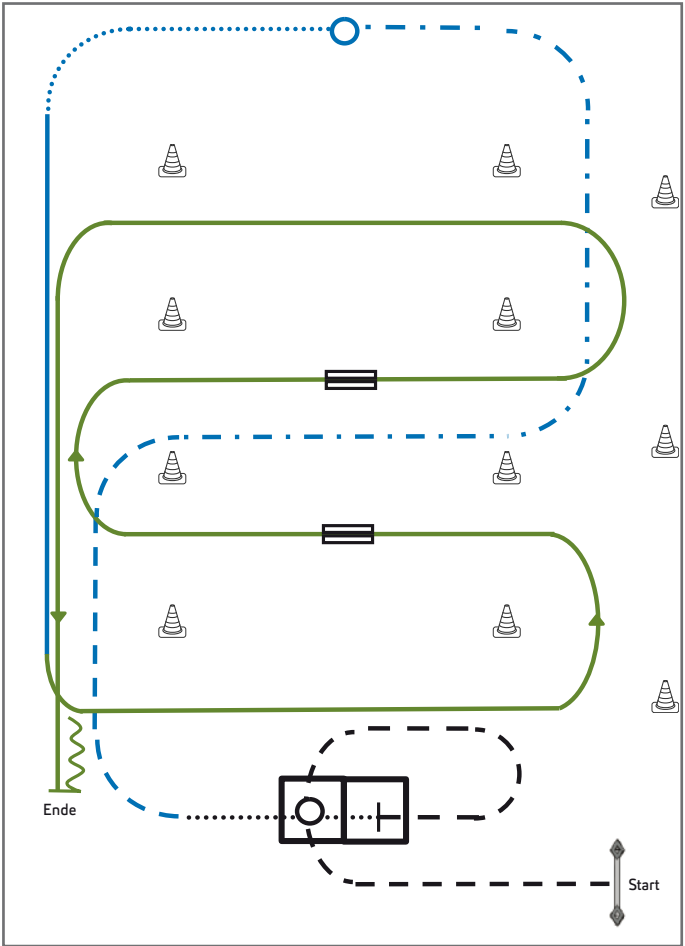

**Youngstars Challenge Pattern 6 (6j.)** (Empfohlen für Hallen oder Plätze ab 25x50m)

Jungpferde

- 1) Tor (TH)
- 2) Jog in, Jog in, Stop (TH)
- 3) Walk in, 360° Turn either way, Walk out (TH)
- 4) Trot, Extended Trot, Stop (RR)
- 5) Turn 360° (each direction either way first) (RR)
- 6) Walk, Lope (RR)
- 7) Galoppwechsel mit Seitenwechsel (WR)
- 8) Galoppwechsel mit Seitenwechsel (WR)
- 9) Linksgalopp, Stop, Rückwärtsrichten (WR)

Legende:	
Schritt	.....
Trab	.....
Galopp	.....
Wechselzone	=====
Rückwärts	~~~~~